

ΕΝΑΛΙΑ



ΙΝΣΤΙΤΟΥΤΟ ΕΝΑΛΙΩΝ ΑΡΧΑΙΟΛΟΓΙΚΩΝ ΕΡΕΥΝΩΝ

ΤΟΜΟΣ IV, ΤΕΥΧΗ 1/2, 1992



ΕΝΑΛΙΑ

ΠΕΡΙΟΔΙΚΗ ΕΚΔΟΣΗ ΤΟΥ ΙΝΣΤΙΤΟΥΤΟΥ ΕΝΑΛΙΩΝ ΑΡΧΑΙΟΛΟΓΙΚΩΝ ΕΡΕΥΝΩΝ

Διανέμεται δωρεάν στα μέλη

ΕΚΔΟΤΗΣ

ΝΙΚΟΣ ΤΣΟΥΧΛΟΣ

ΔΙΕΥΘΥΝΤΗΣ

ΓΙΑΝΝΗΣ ΒΗΧΟΣ

ΣΥΝΤΑΚΤΙΚΗ ΕΠΙΤΡΟΠΗ ΤΟΥ ΤΕΥΧΟΥΣ

ΓΙΑΝΝΗΣ ΒΗΧΟΣ
ΧΑΡΑΛΑΜΠΟΣ ΚΡΙΤΖΑΣ
ΓΙΑΝΝΟΣ ΛΩΛΟΣ
ΧΑΡΑΛΑΜΠΟΣ ΠΕΝΝΑΣ
ΝΙΚΟΣ ΤΣΟΥΧΛΟΣ

ΦΙΛΜΣ: "Graffiti", τηλ: 6810450-6858219
ΜΟΝΤΑΖ: ΡΑΝΙΑ ΑΜΟΛΟΧΙΤΟΥ, τηλ: 6447981
ΕΚΤΥΠΩΣΗ: Σ. ΒΟΥΓΙΟΥΚΑ, τηλ: 9021867
ΒΙΒΛΙΟΔΕΣΙΑ: ΕΥΑΓΓΕΛΟΣ ΑΝΔΡΟΒΙΚ, τηλ: 9243154

Το τεύχος αυτό τυπώθηκε σε 1.200 αντίτυπα

ΤΕΧΝΙΚΗ ΕΠΙΜΕΛΕΙΑ: ΝΟΟΤΡΟΠΙΑ ΕΠΕ
Μάρνη 4, Αθήνα 104 33, τηλ: 8227701

Σχεδιασμένο σε Macintosh II fx

© I.E.N.A.E. 1995

ISSN: 1106-5842

ΔΙΕΥΘΥΝΣΗ ΠΕΡΙΟΔΙΚΟΥ ΕΝΑΛΙΑ
ΑΛ. ΣΟΥΤΣΟΥ 4 ΑΘΗΝΑ 106 71
Τηλ: 3603662 - Fax: 6450033, 3225075

ADDRESS: ENALIA
4 AL. SOUTSOU 106 71
ATHENS - GREECE

Η ΥΠΟΒΡΥΧΙΑ ΑΡΧΑΙΟΛΟΓΙΑ ΣΤΗΝ ΕΛΛΑΔΑ

Διαπιστώσεις και Προτάσεις

Η σημασία της υποβρύχιας αρχαιολογίας είναι σήμερα πια αποδεκτή από τον ευρύτερο επιστημονικό κόσμο. Οι δυνατότητές της γίνονται αντιληπτές από όλο και περισσότερους διαπρεπείς αρχαιολόγους, που βλέπουν σ' αυτήν ένα σημαντικό τμήμα του μέλλοντος της αρχαιολογικής έρευνας. Δεν υπάρχει, επομένως, λόγος να παραθέσουμε εδώ τα γνωστά επιχειρήματα, μιας και επιτέλους η υποβρύχια αρχαιολογία έχει πια αποδείξει, ακόμα και στην Ελλάδα, τη σημασία της για την αρχαιολογική επιστήμη. Θα ήταν όμως χρήσιμο να επισημάνουμε τις δυσκολίες και τις τεράστιες αδυναμίες της στον τόπο μας, έστω και από αυτόν τον περιορισμένο χώρο του εκδοτικού σημειώματος, με την πρόθεση και την ελπίδα να γίνει θέμα για ευρύτερη συζήτηση και συνεννόηση από όλους τους αρμόδιους φορείς και μεμονωμένους ερευνητές.

Πάνε κάπου τριάντα χρόνια όταν στη δεκαετία του '60 ξεκίνησε δειλά-δειλά η υποβρύχια αρχαιολογική έρευνα στην Ελλάδα. Στη δεκαετία του '70, οι προσπάθειες αποκτούν μια νέα δυναμική με την ίδρυση το 1973 ενός ιδιωτικού φορέα, του Ινστιτούτου Εναλίων Αρχαιολογικών Ερευνών και το 1976 του κρατικού φορέα, της Εφορείας Εναλίων Αρχαιοτήτων του Υπουργείου Πολιτισμού. Στο τέλος της επόμενης δεκαετίας αρχίζουν επιτέλους οι συστηματικές έρευνες και έτσι περάσαμε στην τελευταία δεκαετία του αιώνα μας με περισσότερες από τέσσερις συστηματικές έρευνες σε εξέλιξη σε όλη την Ελλάδα. Κάνοντας όμως έναν απολογισμό, απογοητεύεται κανείς όταν διαπιστώνει ότι η εξέλιξη προχωρεί με Δαρβινικούς σχεδόν ρυθμούς, με μονάδα τη δεκαετία και είναι ακόμα πιο απογοητευτική η έλλειψη οράματος, προγραμματισμού και οργάνωσης, καθώς και το φθίνον ενδιαφέρον, από πλευράς Υπουργείου Πολιτισμού, για την υποβρύχια αρχαιολογία στην Ελλάδα, παρά τις κατά καιρούς αποσπασματικές εξαγγελίες για λόγους εντυπωσιασμού. Πρόσθετη απόδειξη αποτελεί και η παντελής αδιαφορία για το έργο του Ινστιτούτου Εναλίων Αρχαιολογικών Ερευνών.

Είναι σοβαρό πρόβλημα η πλήρης έλλειψη πανεπιστημιακής εκπαίδευσης, με ειδικά μαθήματα και έρευνα, για τους μελλοντικούς αρχαιολόγους που θα κληθούν να στελεχώσουν το χώρο της υποβρύχιας αρχαιολογίας. Και βέβαια δεν υπάρχει καμμία μέριμνα για την εξειδίκευση άλλων επιστημόνων και τεχνικών (τοπογράφων, αρχιτεκτόνων, γεωλόγων, βιολόγων, ηλεκτρονικών, ιατρών, φωτογράφων) για να πλαισιώσουν τους αρχαιολόγους ερευνητές/μελετητές σε μια υποβρύχια αρχαιολογική έρευνα. Διότι είναι απόλυτα σαφές ότι με το να μάθουμε αυτούς τους ανθρώπους απλά να καταδύονται, δε σημαίνει ότι γίνονται και κατάλληλοι να πραγματοποιήσουν τέτοιες έρευνες.

Αλλά και η υπάρχουσα υποδομή για τη συντήρηση, αποκατάσταση και έκθεση των εναλίων ευρημάτων που ανεγκύονται είναι στοιχειώδης και προβληματική· ελλείπει πόρων, μέσων, επαρκούς εξειδικευμένου προσωπικού και κυρίως κατάλληλων χώρων. Σήμερα λειτουργούν τρία εργαστήρια για τη συντήρηση εναλίων ευρημάτων. Το πρώτο, της Εφορείας Εναλίων, που ασφυκτικά από έλλειψη χώρου και στο οποίο συγκεντρώνονται ενάλια ευρήματα από όλη την Ελλάδα. Παρά της ηρωικές προσπάθειες των συντηρητών της Εφορείας ο αγώνας είναι άνισος· ο χώρος μικρός, τα μέσα λιγοστά, το προσωπικό λίγο, ο όγκος και η πολυμορφία των ευρημάτων τεράστια. Υπάρχει βέβαια και το εργαστήριο στο Νιόκαστρο

ΠΕΡΙΕΧΟΜΕΝΑ

Σελ. 2-3: Η Υποβρύχια Αρχαιολογία στην Ελλάδα του Νίκου Τσούχλου

Σελ. 4-5: ΕΝΗΜΕΡΩΣΗ ΜΕΛΩΝ

- Οι Ισολογισμοί του Ι.Ε.Ν.Α.Ε. των 4 τελευταίων ετών (1991-1994)

Σελ. 6-11: ΚΥΘΗΡΑ 1993

- Αναγνωριστική Υποβρύχια Έρευνα στη Θαλάσσια Περιοχή Αυλέμωνα Κυθήρων Περιόδου 1993, του Δημήτρη Κουρκουμέλη

Σελ. 12-14: ΙΡΙΑ 1992

- Ναυάγιο Ακρωτηρίου Ιρίων (1992)
I. Η Αναγνωριστική Έρευνα των Χαράλαμπου Πέννα και Γιάννη Βήχου
II. Τα Κεραμικά Ευρήματα του Γιάννου Γ. Λώλου

Σελ. 16-25: ΥΠΟΒΡΥΧΙΑ ΑΡΧΑΙΟΛΟΓΙΑ

- Ανασκαφή σε Κλασικό Ναυάγιο στην Αλόνησο (5ος αι. π.Χ.) της Ελπίδας Χατζηδάκη

Σελ. 26-29: ΝΟΜΟΘΕΣΙΑ

- Η Υποβρύχια Αρχαιολογία και το Νέο Δίκαιο της Θάλασσας της Αναστασίας Στρατή

Σελ. 30-31: ΧΕΡΣΑΙΑ ΕΡΕΥΝΑ

- Έρευνα Ιστορικού Σπηλαίου στη Νότια Σαλαμίνα του Γιάννου Γ. Λώλου

Σελ. 32-34: ΝΑΥΤΙΚΗ ΕΙΚΟΝΟΓΡΑΦΙΑ

- Γεωμετρικός Κρατήρας από τη Μερέντα Αττικής με Παραστάσεις 2 Πολεμικών Πλοίων του Γιάννη Βήχου

Σελ. 34: ΥΠΟΒΡΥΧΙΑ ΑΡΧΑΙΟΛΟΓΙΑ

- Υποβρύχια Αρχαιολογική Έρευνα στη Μεθώνη Πυλίας

Σελ. 35:

Σέμνη Παπασπυρίδου-Καρούζου 1897-1994 του Χαράλαμπου Β. Κριτζά

ΕΞΩΦΥΛΛΟ

Δύο από τις λίθινες άγκυρες στην Αντιδραγονέρα, Κυθήρων (φωτ. Νίκος Τσούχλος).

της Πύλου, το οποίο όμως υπολείπεται. Το τρίτο, αυτό που έχει οργανώσει το Ι.Ε.Ν.Α.Ε. και λειτουργεί στο Μουσείο Σπετσών για τα ευρήματα των ναυαγίων του Δοκού και των Ιρίων. Το τεράστιο όμως έργο της συντήρησης και αποκατάστασης αυτών των ευρημάτων βαραίνει αποκλειστικά το Ινστιτούτο, με μικρή βοήθεια από το ΥΠ.Π.Ο., αν εξαιρέσει, βέβαια, κανείς την παραχώρηση του χώρου, τις αναγκαίες διευκολύνσεις, καθώς και τη συγκινητική συμπαράσταση του προσωπικού του μουσείου. Επιτελώντας τις από το νόμο υποχρεώσεις για όλα αυτά, το Ινστιτούτο περιμένει ενεργό συμπαράσταση και όχι γραφειοκρατικά προσκόμματα, σαν να μην αποτελούν και τα ευρήματα αυτά, κτήμα του κράτους.

Όμως και για τη δημιουργία ενός κατάλληλου αρχαιολογικού μουσείου για τη στέγαση και έκθεση αποκλειστικά εναλίων αρχαιοτήτων, δεν υπάρχει καμμία ειλικρινής πρόθεση από την πλευρά της Πολιτείας.

Παράλληλα, το ιδιαίτερα σοβαρό θέμα της ασφάλειας των δυτών, αρχαιολόγων και τεχνικών, αλλά και της περιθαλψής τους, σε περίπτωση ατυχήματος, αντιμετωπίζεται ακόμα ερασιτεχνικά, με την έλλειψη θαλάμων, γιατρών και διευθυντών καταδύσεων.

Και ενώ αυτή είναι η σημερινή κατάσταση, με την προβληματική υποδομή και την ανύπαρκτη δημόσια εκπαίδευση, οι δύο μοναδικοί φορείς που επωμίζονται το βάρος της υποβρύχιας αρχαιολογικής έρευνας στην Ελλάδα, ο κρατικός και ο ιδιωτικός, στερούνται πόρων και αγωνίζονται να εκτελέσουν το έργο τους, βασιζόμενοι μόνο στην προσωπική σκληρή δουλειά, έξω από κάθε ωράριο, για το προσωπικό της Εφορείας Εναλίων και την εθελοντική συνεισφορά και θυσία της βιοποριστικής τους εργασίας, για τα μέλη του Ι.Ε.Ν.Α.Ε.

Πέρα όμως και πάνω από όλα αυτά υπάρχει ένα θεμελιώδες ερώτημα: θέλουμε να γίνει σοβαρή υποβρύχια αρχαιολογική έρευνα στην Ελλάδα; γιατί αν θέλουμε πρέπει, επιτέλους, να κάτσουμε κάτω και να συζητήσουμε. Να ανταλλάξουμε απόψεις, να αξιοποιήσουμε τις εμπειρίες άλλων χωρών, να καθορίσουμε πρόγραμμα δράσης και προτεραιοτήτων, και τέλος να υποβάλουμε όλες τις προτάσεις μας στην Πολιτεία για να πετύχουμε τη χάραξη μιας εθνικής πολιτικής στον τομέας αυτό, καθώς και ένα σύγχρονο νομικό πλαίσιο για την προστασία και ανάδειξη των ενάλιων αρχαιοτήτων.

Εμείς πιστεύουμε, ότι παρόλη την έλλειψη στη χώρα μας υποδομής και οργάνωσης, ακόμα και με τα πενιχρά οικονομικά μέσα που διαθέτουμε, ο χώρος αυτός μπορεί να λειτουργήσει δημιουργικά, αρκεί να υπάρξει ένα σωστό πρόγραμμα με βήματα και επιτέλους το ΥΠ.Π.Ο. και η Πολιτεία γενικότερα, να εκφράσουν έμπρακτα τη θέλησή τους για την ανάπτυξη αυτού του τόσο σημαντικού επιστημονικά και εθνικά τομέα της αρχαιολογικής επιστήμης.

Νομίζουμε πως ωρίμασε πια ο καιρός για όλους τους αρχαιολόγους που ασχολούνται με την υποβρύχια αρχαιολογία, μέσα ή έξω από την αρχαιολογική υπηρεσία, καθώς και για τους φορείς, κρατικούς και ιδιωτικούς, που έχουν σαν σκοπό την ανάπτυξη της, να προσφέρουν τις γνώσεις και την εμπειρία τους για να βοηθήσουν το ΥΠ.Π.Ο. Το υπουργείο, με τη σειρά του, αξιοποιώντας το δικό του πολιτικό, επιστημονικό και διοικητικό δυναμικό να διαμορφώσει ένα καινούργιο ρεαλιστικό πλαίσιο, μέσα στο οποίο θα μπορέσει να αναπτυχθεί αποτελεσματικά και μόνον αυτός ο τόσο σημαντικός κλάδος της Αρχαιολογίας.

Νίκος Ν. Τσούχλος

Ιούλιος 1995

**ΟΙ ΙΣΟΛΟΓΙΣΜΟΙ ΤΟΥ Ι.ΕΝ.Α.Ε. ΤΩΝ
ΤΕΣΣΑΡΩΝ ΤΕΛΕΥΤΑΙΩΝ ΕΤΩΝ
(1991, 1992, 1993, 1994)**

Στο παρόν τεύχος δημοσιεύουμε τους οικονομικούς ισολογισμούς του Ινστιτούτου για τα τελευταία 4 έτη, όπως αυτοί συντάχθηκαν από το Διοικητικό Συμβούλιο και εγκρίθηκαν από την Εξελεγκτική Επιτροπή και τις Τακτικές Γενικές Συνελεύσεις των αντιστοίχων ετών.

Κατά τη τελευταία Γενική Συνέλευση των Τακτικών μελών του Ινστιτούτου που έγινε την 1η Φεβρουαρίου 1995 στην Πολιτιστική Εταιρεία ΠΑΝΟΡΑΜΑ και με τη λήξη της θητείας του τελευταίου Δ.Σ., έγιναν αρχαιρεσίες και εξελέγη το νέο Δ.Σ. και η νέα Ε.Ε. του Ινστιτούτου για την επόμενη πενταετία:

Οι συνθέσεις του νέου Δ.Σ. και της Ε.Ε. του Ι.ΕΝ.Α.Ε. είναι οι εξής:

Πρόεδρος: Νίκος Τσούχλος
 Αντιπρόεδρος: Ηλίας Σπονδύλης
 Γενικός Γραμματέας: Γιάννης Βήχος
 Ταμίας: Δημήτρης Κουρκουμέλης
 Ειδικός Γραμματέας: Γιάννος Λώλος
 Σύμβουλοι: Χρήστος Αγουρίδης
 Σταύρος Βοσυνιώτης

Αναπληρωματικά μέλη: Ειρήνη Αντωνοπούλου
 Βασίλης Κονιόρδος
 Γιάννης Μπαλτσαβιάς
 Ανίτα Μωραΐτου

Εξελεγκτική Επιτροπή: Χαράλαμπος Κριτζάς
 Χάρης Τζάλας
 Γιώργος Μασσέλος

Αναπληρωματικός: Φαίδων Αντωνόπουλος

Στη Γενική Συνέλευση, που ήταν σε απαρτία, παρευρέθησαν 48 τακτικά μέλη του Ι.ΕΝ.Α.Ε. και ψήφισαν 47.

Πριν από τις αρχαιρεσίες εγκρίθηκε ομόφωνα ο προγραμματισμός και ο προϋπολογισμός του Ινστιτούτου για το 1995.

ΙΝΣΤΙΤΟΥΤΟ ΕΝΑΛΙΩΝ ΑΡΧΑΙΟΛΟΓΙΚΩΝ ΕΡΕΥΝΩΝ

Οικονομικός Απολογισμός από 1/1/91 έως 31/12/91

ΕΣΟΔΑ		ΕΞΟΔΑ	
1. Χορηγίες	22 323 920	1. Έρευνα Δοκού	5 778 559
2. ΕΝΑΛΙΑ	309 650	2. Έρευνα Ιρίων	1 189 699
3. Συνδρομίες	252 500	3. Αγορές/εξοπλισμός	7 598 705
4. Επιστροφή από ακύρωση αγοράς	36 720	4. ΕΝΑΛΙΑ Supplements 1&2	462 316
5. Υπολ. Τραπεζών 1.1.91		5. Λειτουργικά/Δημ. Σχέσεις/Βιβλιοθήκη	969 204
6. Ταμείο (επιταγή) 1.1.91	329 874	6. Αμοιβές Δοκού	1 781 255
7. Τόκοι	749 742	Συντηρητές	1 724 000
		7. Συντήρηση/Μελέτη Δοκού-Ιρίων	744 530
		8. Καταθέσεις	
		ΕΤΕ (Ταμειτήριο)	3 604 781
		ΕΤΕ Ερμιόνης	78 645
		9. ΕΤΕ επιταγές	12 373
		Τ. ΠΙΣΤΕΩΣ επιταγές	1 308
		Β. ΠΙΣΤΕΩΣ (ταμειτ.)	57 031
			<u>3 754 138</u>
			<u>24 002 406</u>

Αθήνα 31 Δεκεμβρίου 1991

Ο ΠΡΟΕΔΡΟΣ

Ο ΓΕΝ. ΓΡΑΜΜΑΤΕΑΣ

Η ΤΑΜΙΑΣ

Νίκος Τσούχλος

Γιάννης Βήχος

Ειρήνη Αντωνοπούλου

ΙΝΣΤΙΤΟΥΤΟ ΕΝΑΛΙΩΝ ΑΡΧΑΙΟΛΟΓΙΚΩΝ ΕΡΕΥΝΩΝ

Οικονομικός Απολογισμός από 1/1/92 έως 31/12/92

ΕΣΟΔΑ		ΕΞΟΔΑ	
1. Χορηγίες	24 420 000	1. Έρευνα Δοκού	8 005 712
2. ΕΝΑΛΙΑ	196 695	2. Έρευνα Ιρίων	198 803
3. Συνδρομίες	238 000	3. Αγορές/εξοπλισμός	1 902 538
4. Υπόλοιπο καταθέσεων/μετρητών	3 754 138	4. ΕΝΑΛΙΑ	652 730
5. Τόκοι Καταθέσεων	334 582	5. Λειτουργικά/Δημ. Σχέσεις/Βιβλιοθήκη	1 322 068
		6. ΚΑΛΟΚΥΡΑ	3 509 045
		7. Συντήρηση/Μελέτη Δοκού-Ιρίων	2 263 733
		8. Καταθέσεις	
		ΕΤΕ/Ταμειτήριο	795 235
		ΕΤΕ ΕΡΜΙΟΝΗΣ	134 452
		ΕΤΕ ΛΟΤΤΟ	79 439
		Τ. ΠΙΣΤΕΩΣ όψεως	1 308
		Τ. ΠΙΣΤΕΩΣ (ταμειτ.)	66 484
		9. Μετρητά Ταμείου	10 011 868
			<u>28 943 415</u>
			<u>28 943 415</u>

Αθήνα 31 Δεκεμβρίου 1992

Ο ΠΡΟΕΔΡΟΣ

Ο ΓΕΝ. ΓΡΑΜΜΑΤΕΑΣ

Η ΤΑΜΙΑΣ

Νίκος Τσούχλος

Γιάννης Βήχος

Ειρήνη Αντωνοπούλου

ΙΝΣΤΙΤΟΥΤΟ ΕΝΑΛΙΩΝ ΑΡΧΑΙΟΛΟΓΙΚΩΝ ΕΡΕΥΝΩΝ

Οικονομικός Απολογισμός από 1/1/93 έως 31/12/93

ΕΞΟΔΑ

1. Χορηγίες	13 899 652	
2. ΕΝΑΛΙΑ	199 162	
3. Συνδρομές	211 500	
4. Επιταγές (Κάρτα Νέων)	1 000 000	
5. Υπολ. Τραπεζιών 1.1.93	1 076 918	
6. Μετρητά Ταμείο 1.1.93	10 011 868	
7. Τόκοι 1993 ΠΙΣΤΕΩΣ	10 248	
ΕΜΠΟΡΙΚΗ	553 246	563 494

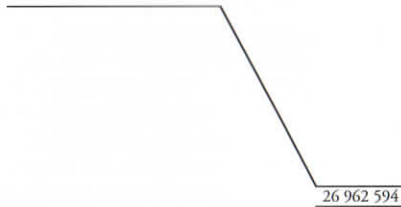

26 962 594

ΕΞΟΔΑ

1. Λειτουργικά Δημ. Σχέσεις	804 317	
2. ΕΝΑΛΙΑ III - 1/2	286 965	
3. ΚΑΛΟΚΥΡΑ	1 427 307	
4. ΑΓΟΡΕΣ	6 190 313	
5. ΕΠΙΣΚΕΥΕΣ	408 540	
6. ΒΙΒΛΙΟΘΗΚΗ	165 162	
7. ΕΡΕΥΝΕΣ		
Α. ΔΟΚΟΣ	75 919	
Β. ΚΥΘΗΡΑ	818 621	
Γ. ΙΡΙΑ	12 053 852	12 948 392
8. Συντήρηση (Μουσείο Σπετσών)	3 579 535	25 810 531
9. Ταμείο Επιταγές 31.12.93		1 000 000
10. Τράπεζες 31.12.93		
Α. ΠΙΣΤΕΩΣ	76 740	
Β. ΕΜΠΟΡΙΚΗ	45 884	
Γ. ΕΜΠΟΡΙΚΗ ΛΟΤΤΟ	29 439	152 063
		<u>26 962 594</u>

Αθήνα 31 Δεκεμβρίου 1993

Ο ΠΡΟΕΔΡΟΣ

Ο ΓΕΝ. ΓΡΑΜΜΑΤΕΑΣ

Η ΤΑΜΙΑΣ

Νίκος Τσούχλος

Γιάννης Βήχος

Ειρήνη Αντωνοπούλου

Ο πρόεδρος του απερχόμενου Διοικητικού Συμβουλίου, ανακοίνωσε με θλίψη στο Σώμα, το θάνατο της αρχαιολόγου Σέμνης Καρούζου, επίτιμου μέλους του Ι.ΕΝ.Α.Ε. και η Γενική Συνέλευση αποφάσισε ομόφωνα να γίνει συμβολική χρηματική δωρεά ύψους 30.000 δραχμών εις μνήμην της, προς το Σύλλογο Ελλήνων Αρχαιολόγων για την ενίσχυση του έργου του.

ΙΝΣΤΙΤΟΥΤΟ ΕΝΑΛΙΩΝ ΑΡΧΑΙΟΛΟΓΙΚΩΝ ΕΡΕΥΝΩΝ

ΠΡΟΫΠΟΛΟΓΙΣΜΟΣ 1995

ΕΞΟΔΑ

1. Συνδρομές	400 000
2. Δωρεές/Επιχορηγήσεις	12 500 000
3. Πωλ. ΕΝΑΛΙΑ	100 000
4. Υπολ. Καταθ. & Μετρ	1 784 951
	<u>14 784 951</u>

ΙΝΣΤΙΤΟΥΤΟ ΕΝΑΛΙΩΝ ΑΡΧΑΙΟΛΟΓΙΚΩΝ ΕΡΕΥΝΩΝ

Οικονομικός Απολογισμός από 1/1/94 έως 31/12/94

ΕΞΟΔΑ

1. Χορηγίες	16 036 544	
2. ΕΝΑΛΙΑ	30 150	
3. Συνδρομές	321 000	
4. Δημοσίευση/οσμάνριο	765 323	
5. Υπολ. Τραπεζιών 1.1.94	152 063	
6. Ταμείο (επιταγή) 1.1.94	1 000 000	
7. Τόκοι 1994 ΠΙΣΤΕΩΣ	161 202	
ΕΜΠΟΡΙΚΗ	128 344	289 546

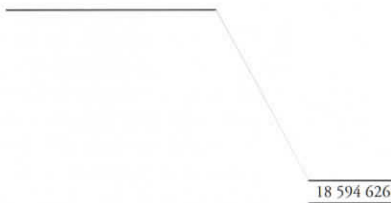

18 594 626

ΕΞΟΔΑ

1. Λειτουργικά, Δημ. Σχέσ., Ενάλια	840 209	
2. ΚΑΛΟΚΥΡΑ	805 000	
3. ΕΠΙΣΚΕΥΕΣ/ΑΓΟΡΕΣ	290 850	
4. ΒΙΒΛΙΟΘΗΚΗ	25 290	
5. ΕΡΕΥΝΕΣ		
Α. ΙΡΙΑ	9 283 035	
Β. ΚΥΘΗΡΑ	1 485 478	
6. Συντήρ./Μελέτη/Δημοσ. Ιρίων	3 464 360	
Συντήρ./Μελέτη/Δημοσ. Δοκού	615 453	
7. ΤΑΜΕΙΟ		
Ταμείο Επιταγές (31.12.94)	1 000 000	
Ταμείο Μετρητά (31.12.94)	606 404	1 606 404
8. Τράπεζες (31.12.94)		
Α. ΠΙΣΤΕΩΣ	61 776	
Β. ΕΜΠΟΡΙΚΗ Α	87 332	
Γ. ΕΜΠΟΡΙΚΗ Β	29 439	178 547
		<u>18 594 626</u>

Αθήνα 31 Δεκεμβρίου 1994

Ο ΠΡΟΕΔΡΟΣ

Ο ΓΕΝ. ΓΡΑΜΜΑΤΕΑΣ

Η ΤΑΜΙΑΣ

Νίκος Τσούχλος

Γιάννης Βήχος

Ειρήνη Αντωνοπούλου

ΕΞΟΔΑ

1. Έρευνα ΚΥΘΗΡΩΝ	2 500 000
2. Αναγν. έρευνα ΚΕΡΚΥΡΑΣ	1 500 000
3. Αναγν. έρευνα ΚΟΡΑΚΙΑΣ	1 000 000
4. Αναγν. έρευνα ΠΑΓΑΣΗΤΙΚΟΥ	500 000
5. Δοκός Χερσαία	500 000
6. Συντήρηση/μελέτη Δοκού/Ιρίων	4 500 000
7. ΕΝΑΛΙΑ IV 1/2-3/4	750 000
8. ΕΝΑΛΙΑ ANNUAL 1991	450 000
9. ΚΑΛΟΚΥΡΑ	1 200 000
10. Αγορά-συντήρηση εξοπλισμού	1 000 000
11. Λειτουργικά/Δημ. Σχέσεις/ Προβολή/Διαλέξ. Συνεδρία/ Βιβλιοθήκη/Απρόβλεπτα	884 951
	<u>14 784 951</u>

Αθήνα, Ιανουάριος 1995

ο πρόεδρος

ο γεν. γραμματέας

η ταμίας

Νίκος Τσούχλος

Γιάννης Βήχος

Ειρ. Αντωνοπούλου

ΑΝΑΓΝΩΡΙΣΤΙΚΗ ΥΠΟΒΡΥΧΙΑ ΕΡΕΥΝΑ ΣΤΗ ΘΑΛΑΣΣΙΑ ΠΕΡΙΟΧΗ ΑΥΛΕΜΩΝΑ ΚΥΘΗΡΩΝ ΠΕΡΙΟΔΟΥ 1993

Δημήτρη Κουρκουμέλη

"... οὐ γάρ ταῖς ἀγκύραις ἐκέχρηντο τότε,
ἀλλὰ λίθους, ὡς φησι καὶ Ἀπολλώνιος..."

Σχολιαστής Πινδάρου, Δ' Πυθιονικῶν, στ. 341

Κατά το Σεπτέμβριο 1993, έγινε από ερευνητική ομάδα του Ι.ΕΝ.Α.Ε.¹ αναγνωριστική έρευνα στη θαλάσσια περιοχή του Αυλέμωνα της νήσου Κυθήρων. Η έρευνα αυτή έγινε παράλληλα και σε συνεργασία με τη χερσαία ανασκαφή, που γίνεται από τον Καθηγητή Γιάννη Σακελλαράκη, στο Μινωικό Ιερό Κορυφής του Αι-Γιώργη στο Βουνό, το οποίο είναι και το πρώτο γνωστό Ιερό Κορυφής εκτός Κρήτης². Τα σημαντικά ευρήματα της ανασκαφής, όπως ο μεγάλος αριθμός των χάλκινων ειδωλίων, τα λίθινα αγγεία και η πλούσια κεραμική, άφησαν αμέσως να γίνει κατανοητό, ότι ο χώρος αυτός είχε μία ιδιαίτερη σημασία για τους Κρήτες, δίνοντας άλλη διάσταση στον ήδη γνωστό Μινωικό οικισμό στη θέση Καστρί³. Τα Κύθηρα, όχι μόνο κατά τη Μινωική αλλά και κατά την ιστορική περίοδο, αποτέλεσαν στρατηγικής σημασίας θέση, αφού, με μία απλή ματιά σ' ένα ναυτικό χάρτη της περιοχής, μπορεί να γίνει αντιληπτό πόσο εύκολος είναι ο έλεγχος, όχι μόνο των από Νότο προς Βορρά και αντίθετα, ναυτικών επικοινωνιών, αλλά και κυρίως των από Ανατολών προς Δυσμάς. Αποτέλεσε, λοιπόν, ιδιαίτερο ερέθισμα η προοπτική μίας ευρύτερης υποβρύχιας έρευνας σε μία περιοχή, με ιδιαίτερα γεωγραφικά χαρακτηριστικά. Πρέπει ακόμα να σημειωθεί, ότι το Ι.ΕΝ.Α.Ε. είχε ξαναβρεθεί στην ίδια περιοχή το 1980, οπότε ομάδα μελών του είχε πραγματοποιήσει ανασκαφικές τομές στο ναυάγιο του "Μέντωρα". Έτσι για μερικά μέλη της ομάδας μας ήταν μία επιστροφή σε χώρο ήδη γνωστό.

Σύμφωνα με την άδεια που χορηγήθηκε από το Υπουργείο Πολιτισμού, ο χώρος της υποβρύχιας έρευνας οριοθετήθηκε, προς Βορρά, από το ακρωτήριο Σουρούμι, των ανατολικών ακτών των Κυθήρων, έως το ακρωτήριο Μοθωναίο στο Νότο, συμπεριλαμβανομένων και των νησίδων



Εικ. 1. Ευρήματα από το χώρο του ναυαγίου στη θέση Αλευροσπηλιά (φωτ. Ν. Τσούχλος).

Δραγονέρας και Αντιδραγονέρας (Χάρτης Ι). Ολόκληρος ο χώρος στον οποίο είχε επιτραπεί η έρευνα ελέγχθηκε προσεκτικά και προέκυψαν σημαντικά αποτελέσματα, όπως θα φανεί παρακάτω. Η περιοχή ερευνήθηκε έως βάθος 30 περίπου μέτρων, ανεξάρτητα της απόστασης από την ακτή. Έγιναν συνολικά καταδύσεις διάρκειας 52 ωρών από την καταδυτική ομάδα.

Εντοπίστηκαν τρεις περιοχές όπου υπάρχουν σοβαρές ενδείξεις ύπαρξης ναυαγίων. Δύο βρίσκονται στις ανατολικές ακτές των Κυθήρων, ενώ η τρίτη στην απέναντι νησίδα Αντιδραγονέρα. Εκτός των τριών αυτών θέσεων εντοπίστηκαν, διάσπαρτα σε πολλά σημεία, συσσωματώματα κεραμικής, κυρίως αμφορέων, διαφόρων εποχών. Όμως σε όλες τις περιπτώσεις ο αριθμός τους ήταν μικρός, κάτι που δεν επιτρέπει να υποθεθεί η ύπαρξη ναυαγίου. Πρόκειται μάλλον για απορρίψεις, που μπορεί να προέρχονται είτε από νεώτερα ψαροκάικα, τα οποία συχνά

ξαναρίχνουν στη θάλασσα τα κομμάτια των άχρηστων "τσουκαλιών" που μπλέκονται στα δίχτυα τους, είτε ακόμα από απορρίψεις αρχαίων εμπορικών πλοίων, για τα οποία ένας σπασμένος αμφορέας είναι πλέον ένα άχρηστο αντικείμενο. Επίσης, χρονολογικά δεν έχουν καμία συνοχή, βρέθηκαν δηλαδή μαζί, όστρακα αρχαιοελληνικών, ρωμαϊκών, βυζαντινών και νεώτερων αμφορέων.

Στην πρώτη θέση, στις ανατολικές ακτές των Κυθήρων, που φέρει την ονομασία Αλευροσπηλιά εντοπίστηκε με βεβαιότητα ναυάγιο, πιθανώς μικρού εμπορικού πλοίου του 19ου αιώνα. Σε μικρό βάθος (8,5 μ. έως 10 μ), βρέθηκαν, διάσπαρτα σε μεγάλη έκταση, πολλά όστρακα αμφορέων, φιαλών, και άλλων χρηστικών κυρίως αγγείων με εφιάλωση (Εικ. 1). Ο χώρος είναι γνωστός στους ψαράδες της περιοχής, αφού η κεραμική είναι ορατή από την επιφάνεια. Το ενδιαφέρον μίας εκτεταμένης έρευνας στην περιοχή, εκτός από τη μελέτη της κεραμικής, έγκειται και στην πιθανή εύρεση τμημάτων του πλοίου, τα οποία θα μπορούσαν να δώσουν ενδιαφέροντα στοιχεία για τη ναυπηγική των πλοίων της εποχής.

Η δεύτερη θέση, η οποία παρουσιάζει ιδιαίτερο ενδιαφέρον, βρίσκεται βόρεια της πρώτης, στις ακτές των Κυθήρων και συγκεκριμένα στη θέση, την οποία οι ψαράδες της περιοχής ονομάζουν Τουρκόβραχος ή Αυλάκι. Πρόκειται για ένα μικρό όρμο, ο οποίος προστατεύει κυρίως από τους νότιους ανέμους, δεν προσφέρει όμως καμία πρόσβαση στην ακτή, αφού τα βράχια είναι πολύ απόκρημνα. Στο χώρο αυτό βρέθηκαν άγκυρες πλοίων διαφόρων εποχών, καθώς και ένας λίθινος στύπος άγκυρας (Εικ. 2). Ο στύπος βρέθηκε σε βάθος 27,6 μ., έχει μήκος 1,25 μ. και μέγιστο πλάτος 0,21 μ. Το σχήμα του είναι παραλληλόγραμμο με στρογγυλευμένες τις στενές πλευρές και στο κέντρο φέρει λάξευμα για τη στήριξη του στο ξύλινο στέλεχος της άγκυρας. Οι στύποι αυτού του τύπου χρονολογούνται, κυρίως, στο διάστημα από τον 6ο έως το τέλος του 4ου π.Χ. αιώνα⁴. Όμως εκτός των άγκυρων και του στύπου κανένα άλλο στοιχείο για ύπαρξη ναυαγίου δεν βρέθηκε στην περιοχή.

Η τρίτη θέση, στην οποία βεβαιώθηκε η παρουσία αρχαίων πλοίων, είναι η βόρεια ακτή της νησίδας Αντιδραγονέρα (Εικ. 3). Πρόκειται

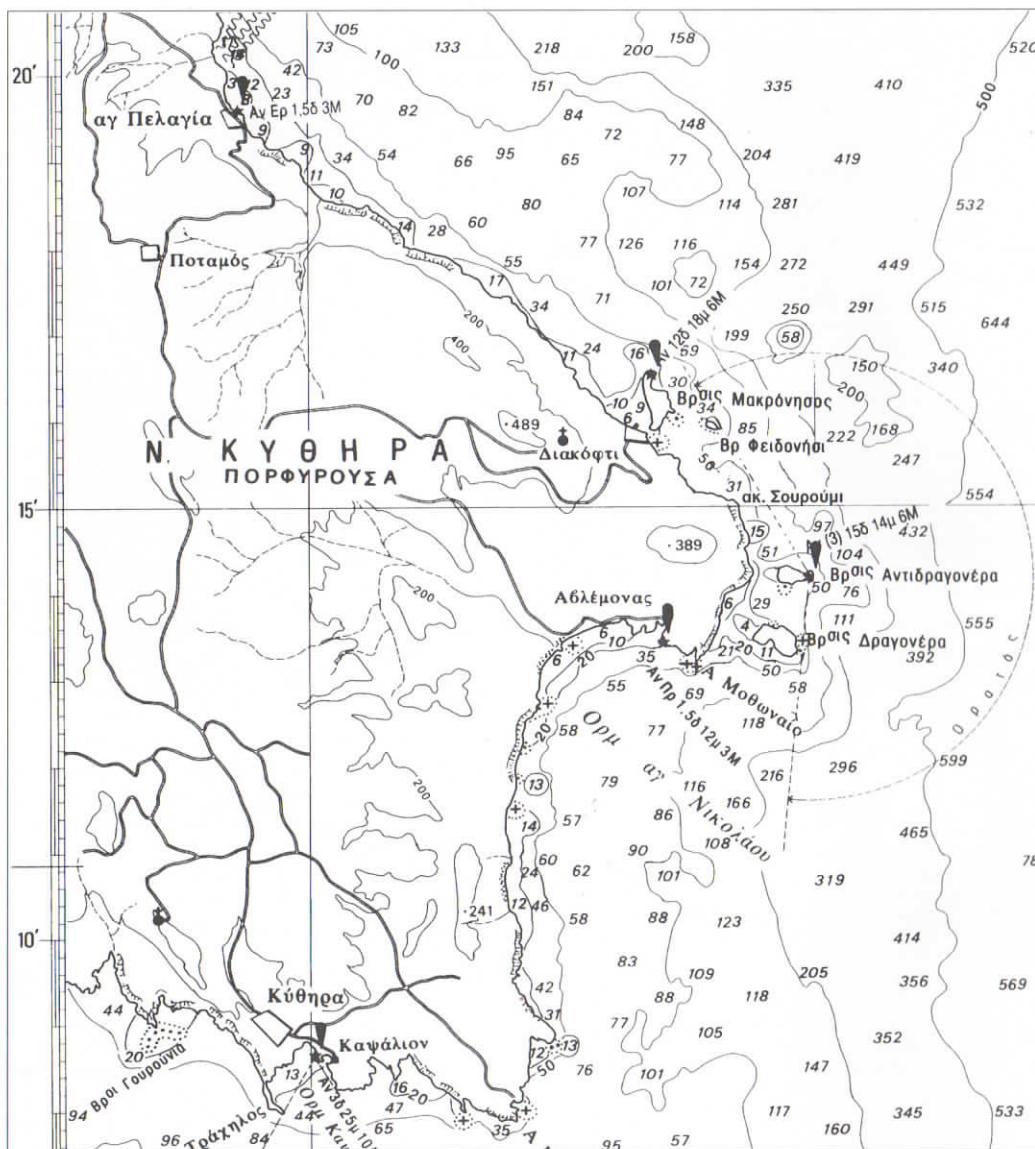

Χάρτης Ι. Ναυτικός χάρτης της περιοχής του λιμένα Αυλέμνα (νοτιοανατολικά Κύθηρα), των ανατολικών ακτών των Κυθίων και των νησιών Δραγονέρα και Αντιδραγονέρα.

για μικρή ακατοίκητη νησίδα μήκους 760 μ. και πλάτους περίπου 360 μ. (Χάρτης Ι). Είναι οκτώ-σχημη με όρμους στη βόρεια και τη νότια ακτή της. Στο ανατολικό άκρο της υπάρχει ερυθρός φανός. Κατά την έρευνα του βόρειου όρμου και στο ανατολικό τμήμα του, βρέθηκαν εννέα λιθινές πυραμιδοειδείς άγκυρες (Εικ. 4-8) Ένας

δύετος λίθινος στύπος, παρόμοιος με αυτόν που εντοπίστηκε στον όρμο Αυλάκι αλλά μικρότερων διαστάσεων (μήκος 1,15 μ., μεγ. πλάτος 0,16 μ.), βρέθηκε στο δυτικό τμήμα του όρμου. Ιδιαίτερα σημαντικό είναι το σύνολο των εννέα λιθίνων άγκυρών. Βρέθηκαν όλες στη σειρά, με κατεύθυνση από ΝΔ - ΒΑ και σε βάθος που κυ-

μάνεται από 8μ. έως 18μ., η δε απόσταση που χωρίζει τη ρηχότερη από τη βαθύτερη, είναι περίπου 150μ. Ο βυθός στην περιοχή είναι βραχώδης και ανάμεσα στα βράχια υπάρχουν τμήματα με χονδρόκοκκη άμμο. Προς Βορρά, μέχρι βάθος περίπου 25μ., ο βυθός ακολουθεί μια σχετικά ελαφριά κλίση. Αντίθετα, όμως, προς το ανατολικό ακρωτήριο του όρμου, σε μικρή απόσταση από την ακτή, υπάρχει κρημνός που φθάνει κατακόρυφα έως βάθος 45μ. περίπου. Η έλλειψη χρόνου, δεν επέτρεψε την εξονυχιστική έρευνα της ευρύτερης περιοχής⁵.

Οι άγκυρες ονομάστηκαν, Α1 έως Α9 χωρίς η ονομασία αυτή να έχει σχέση με το βάθος ή τη θέση τους. Έχουν όλες παρόμοιο σχήμα, δηλαδή κόλουρο πυραμιδικό με παραλληλόγραμμη βάση με μία οριζόντια διαμετρική οπή ανάρτησης στην κορυφή⁶, καθώς και μία κάθετη, η οποία συνδέει τη μικρή πλευρά της άγκυρας με την οριζόντια οπή. Η κάθετη αυτή οπή σε όλες τις άγκυρες είναι γεμάτη μολύβι⁷. Πρόκειται για άγκυρες τύπου "wedge-shaped"⁸. Οι διαστάσεις τους διαφέρουν και κυμαίνονται: το ύψος από 0,78 μ. έως 0,83 μ., το μήκος της βάσης από 0,53 μ. έως 0,69 μ., το πλάτος της βάσης από 0,35 μ. έως 0,48μ., το μήκος της επάνω πλευράς από 0,33 μ. έως 0,45 μ., και το πλάτος της πάνω πλευράς από 0,20 μ. έως 0,31 μ. Πλην των διαφορών που υπάρχουν στις διαστάσεις των άγκυρών, εντοπίζονται και ορισμένες μορφολογικές διαφορές. Σημαντικότερη είναι ότι ορισμένες έχουν τις γωνίες τους στρογγυλεμένες, όπως οι Α5, Α6 και η Α7 (Εικ. 4, 5), ενώ οι υπόλοιπες έχουν τις ακμές γωνιωδώς λαξευμένες⁹, όπως οι Α1, Α2, Α3, Α8, Α9 (Εικ. 6, 7, 8).

Σύμφωνα με τις παραπάνω μετρήσεις υπολογίστηκε ότι το βάρος των άγκυρών κυμαίνεται από 240 κιλά το ελάχιστο, έως 490 κιλά το μέγιστο. Το δε συνολικό βάρος τους, σύμφωνα με τους υπολογισμούς, φθάνει τουλάχιστον τα 2.250 κιλά. Με τις πρώτες παρατηρήσεις που έγιναν στο χώρο της έρευνας, διαπιστώθηκε ότι υπάρχουν δύο ομάδες: α) η πρώτη αποτελείται από τις άγκυρες Α4, Α5, Α6 και Α7 (Εικ. 4, 5) και είναι αυτές που βρέθηκαν στο μικρότερο βάθος και βρίσκονται σε μέγιστη απόσταση μεταξύ τους, περίπου 47μ., β) η δεύτερη αποτελείται από τις άγκυρες Α1, Α2, Α3, Α8 και Α9 (Εικ. 6, 7, 8). Είναι χαρακτηριστικό ότι οι άγκυρες Α1 και Α2 ακουμπούν περίπου η μία την άλλη (Εικ. 6) στο ύψος της οπής ανάρτησής τους, ενώ η

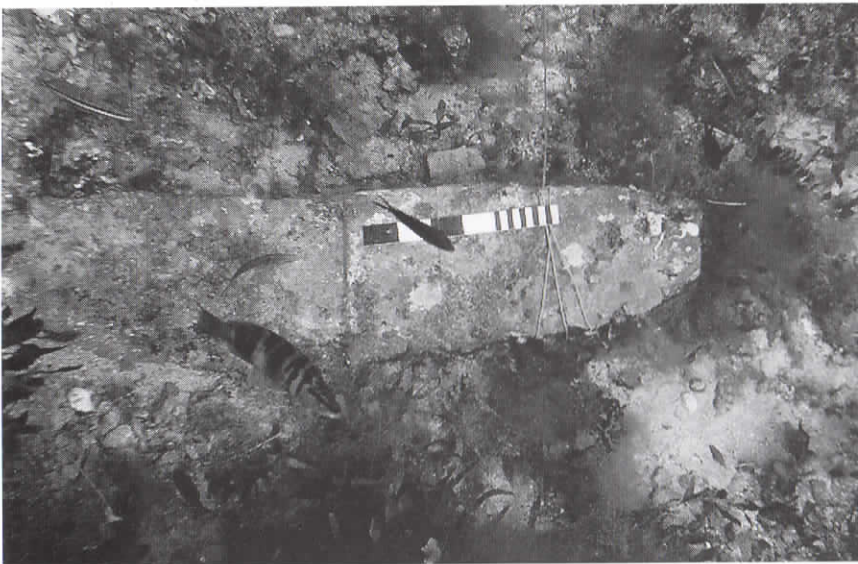

Εικ. 2.

Ο λίθινος στύπος στην περιοχή Τουρκόβραχος ή Αυλάκι *in situ*. (φωτ. Ν. Τσούχλος).

A3 και η A8 βρίσκονται σε μικρή απόσταση προς ΝΑ και ΒΔ αντίστοιχα. Τέλος, η άγκυρα A9 (Εικ. 8), βρίσκεται στο μεγαλύτερο βάθος

και σε απόσταση 35μ. προς ΒΑ από τις A1 και A2. Κινητά ευρήματα δεν βρέθηκαν πολλά. Βρέθηκε μόνο ένα τμήμα επίπεδης βάσης πύθου¹⁰,



Εικ. 3. Η νησίδα Αντιδραγονέρα (αριστερά), όπως φαίνεται από δυτικά (φωτ. Ν. Τσούχλος).

το οποίο και ανελκύσθηκε και ένα κυλινδρικό χείλος επίσης πύθου, κοντά στις άγκυρες A2, A3 και A6, το οποίο δεν ανελκύσθηκε γιατί είναι κολλημένο στα βράχια και σκεπασμένο από άμμο. Στην ευρύτερη περιοχή της δεύτερης ομάδας παρατηρήθηκε και η μεγαλύτερη συγκέντρωση οστράκων αγγείων, χωρίς όμως ο αριθμός τους να είναι τέτοιος ώστε να δικαιολογεί με βεβαιότητα την ύπαρξη ναυαγίου στην περιοχή. Όμως σίγουρα κάποιο πλοίο ή πλοία βρέθηκαν σε μεγάλη δυσκολία. Εάν τελικά ναυάγησαν ή όχι, ελπίζουμε να το δείξει η αναγνωριστική έρευνα την επόμενη χρονιά.

Η θέση στην οποία βρέθηκαν οι άγκυρες θέτει πολλά ερωτήματα. Η νησίδα Αντιδραγονέρα δεν προσφέρει κανένα ιδιαίτερο πλεονέκτημα, εκτός του ότι προστατεύει από τους νότιους ανέμους. Ακόμα η απόσταση που χωρίζει τη νησίδα από τις ανατολικές ακτές των Κυθήρων και από τους ασφαλέστερους λιμένες του Αυλέμονα ή του Διακόφτι είναι μικρή. Επομένως μόνο επείγουσα ανάγκη προφύλαξης ενός ή περισσότερων πλοίων, μπορεί να δικαιολογήσει την ύπαρξη των αγκυρών στη θέση αυτή. Όμως είναι δύσκολο, με τα στοιχεία τα οποία διαθέτουμε σήμερα, να συμπεράνουμε εάν προκειται για ένα ή περισσότερα πλοία, τα οποία βρέθηκαν στην περιοχή. Είναι όμως βέβαιο ότι ένα πλοίο είχε περισσότερες από μία άγκυρες, όπως στο ναυάγιο της *Madonnina* όπου βρέθηκαν τουλάχιστον τρεις παρόμοιες άγκυρες, οι οποίες είναι και οι μοναδικές αυτού του τύπου που έχουν βρεθεί μέσα σε χρονολογημένο ναυάγιο, όμως δεν είμαστε σε θέση να γνωρίζουμε εάν υπήρχε και ένας μέγιστος αριθμός αγκυρών σε κάθε πλοίο. Οι άγκυρες της Αντιδραγονέρας αποτελούν καθαυτό ένα σημαντικό εύρημα. Ο αριθμός τους είναι μεγάλος¹¹ και φυσικά δεν μπορούμε να είμαστε απόλυτα βέβαιοι ότι είναι μόνο εννέα, αφού η έρευνα στην περιοχή δεν έχει ακόμα ολοκληρωθεί.

Οι αρχαιολογικές γνώσεις γύρω από τις λίθινες άγκυρες είναι ακόμα αρκετά συγκεχυμένες. Παρόλο τον μεγάλο αριθμό που έχουν βρεθεί στις χερσαίες και υποβρύχιες ανασκαφές είναι πολύ δύσκολο να καθορισθεί μια τυπολογία και η ακριβής χρονολογική εξέλιξή τους¹². Πρόκειται δηλαδή για ένα διαχρονικό αντικείμενο, το οποίο αν και εξελίσσεται ανάλογα με τις ανάγκες των πλοίων, μπορεί να διατηρεί παλαιότερες μορφές του σε χρήση για μεγάλο διάστημα.

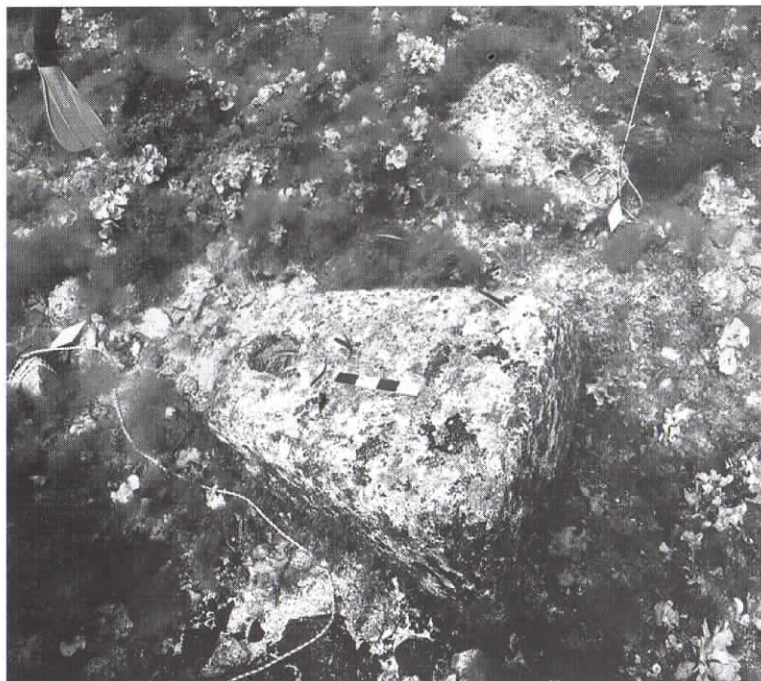

Εικ. 4. Οι άγκυρες A5 και A6 in situ (φωτ. Ν. Τσούχλος).

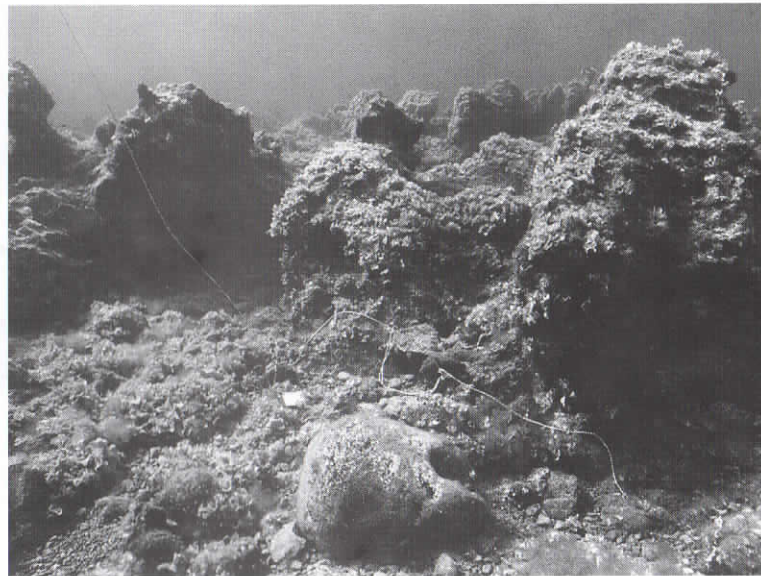

Εικ. 5. Η άγκυρα A7 in situ (φωτ. Ν. Τσούχλος).

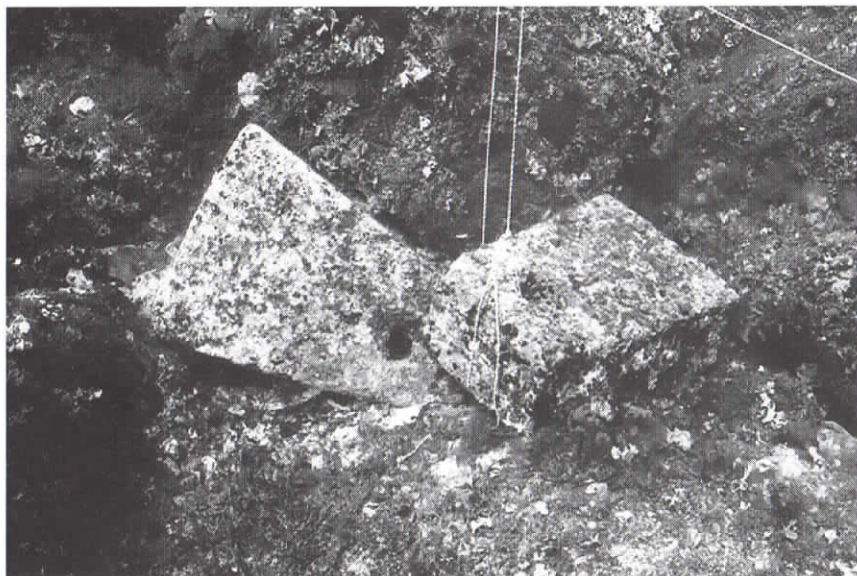

Εικ. 6. Οι άγκυρες A2 και A3 in situ (φωτ. Ν. Τσούχλος).

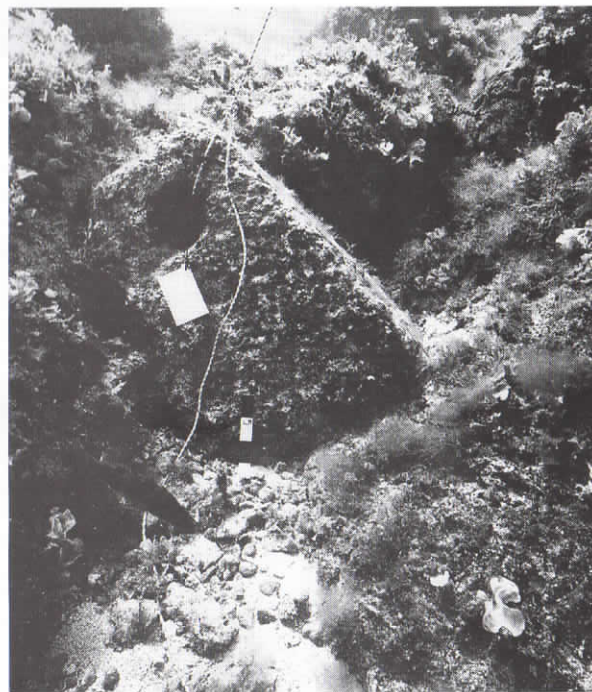

Εικ. 7. Η άγκυρα A8 in situ (φωτ. Ν. Τσούχλος).

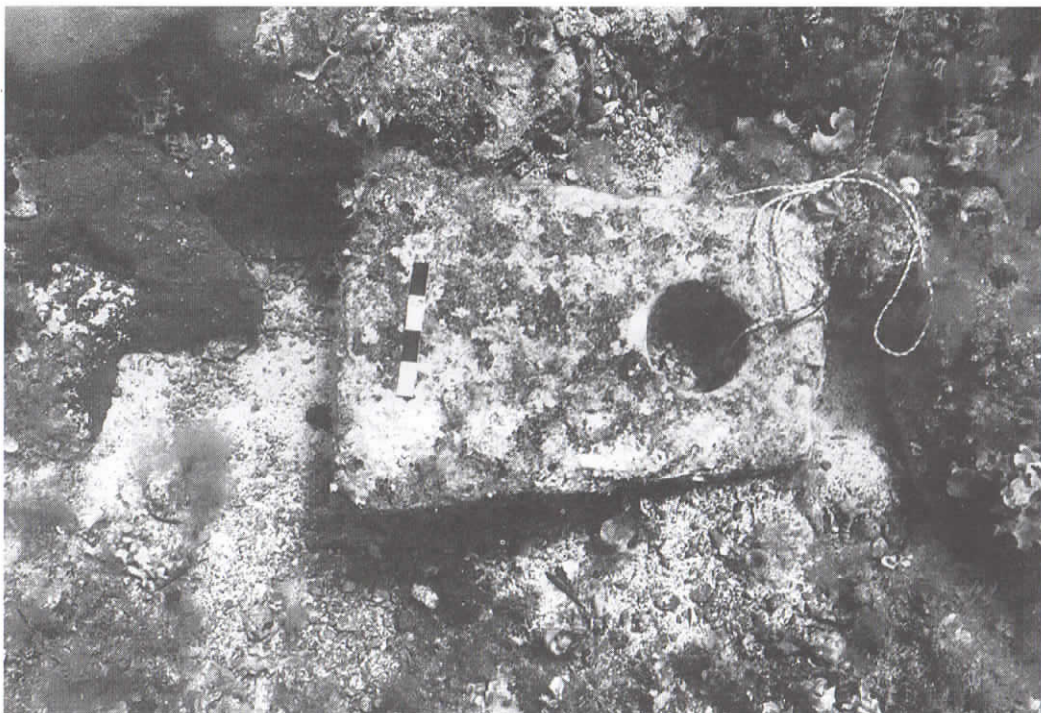

Εικ. 8. Η άγκυρα A9 in situ (φωτ. Ν. Τσούχλος).

Έτσι λίθινες άγκυρες χρησιμοποιούνται από την προϊστορική εποχή¹³, έως και τα μεταπολεμικά χρόνια¹⁴. Οι άγκυρες μπορούν να χρονολογηθούν με βεβαιότητα μόνον όταν βρεθούν σε “κλειστά” σύνολα, τα οποία, με τη σειρά τους, μπορούν να χρονολογηθούν από τα αντικείμενα που μετέφεραν¹⁵. Η δυσκολία για τη χρονολόγηση των άγκυρών είναι τέτοια, ώστε ακόμα και σ’αυτές τις περιπτώσεις, όπου ένας τύπος άγκυρας μπορεί να χρονολογηθεί με βεβαιότητα, χάρις στα άλλα ευρήματα του ναυαγίου, αυτό δεν μπορεί ν’αποτελέσει σημείο χρονολογικής αναφοράς για όλες τις άγκυρες του ίδιου τύπου. Ακόμα, οι άγκυρες που έχουν βρεθεί σε χερσαίες ανασκαφές, παρουσιάζουν επίσης δυσκολία στην χρονολόγησή τους, αφού εάν έχουν βρεθεί σαν αναθήματα σε ιερούς χώρους είναι αβέβαιο πότε ακριβώς προσφέρθηκαν, ενώ εάν βρέθηκαν σαν δομικό υλικό σε δεύτερη χρήση, είναι επίσης αβέβαιη η περίοδος που χρησιμοποιήθηκαν σαν άγκυρες¹⁶. Στις περιπτώσεις όμως αυτές διαθέτουμε ένα *terminus post quem* για τη χρήση της συγκεκριμένης

πάντα άγκυρας και όχι μια απόλυτη και γενικευμένη χρονολόγηση του συγκεκριμένου τύπου. Τα ίδια προβλήματα ισχύουν και για τις άγκυρες της Αντιδραγονέρας. Χωρίς την ύπαρξη αρχαιολογικών χρονολογήσιμων στοιχείων, είναι ιδιαίτερα δύσκολο, αν όχι αδύνατο, να χρονολογηθούν με σχετική ακρίβεια.

Οι άγκυρες της Αντιδραγονέρας αποτελούν ένα σημαντικό εύρημα, το οποίο μπορεί να βοηθήσει να απαντηθούν ορισμένα από τα πολλά ερωτήματα που απασχολούν τους ερευνητές σχετικά με το βασικό αυτό αντικείμενο του εξοπλισμού των πλοίων. Βέβαια η ιδανικότερη περίπτωση θα ήταν, το εύρημα αυτό να συνοδευθεί και με την ανακάλυψη ενός ναυαγίου. Η ευχή όλων μας, από επιστημονικής πλευράς, είναι να βρεθεί ένα ναυάγιο στο χώρο αυτό, κάτι που θα έλυσε πολλά από τα ερωτήματα, που σε αντίθετη περίπτωση θα μείνουν αναπάντητα. Όμως στην περίπτωση που κάτι τέτοιο δε συμβεί, θα έχουμε την ικανοποίηση ότι μέσα απ’αυτό το εύρημα, ζήσαμε μερικές από τις

πολλές δύσκολες ώρες αυτών των ναυτικών, που κατάφεραν τελικά να γλυτώσουν τη ζωή τους και το πλοίο τους κάτω από δύσκολες συνθήκες.

ΣΗΜΕΙΩΣΕΙΣ

1. Στην ομάδα συμμετείχαν από το Ι.Ε.Ν.Α.Ε., οι Ν. Τσούχλος, τεχνικός διευθυντής-δύτης, Φ. Αντωνόπουλος, υπεύθυνος καταδύσεων, Ρ. Μαργαρίτη, αρχαιολόγος-δύτης, Ελ. Σταματάτου, αρχαιολόγος-δύτης, Γ. Βάλβης, αρχαιολόγος-δύτης, Σ. Βοσυνιώτης, τεχνικός-δύτης, Π. Βακόνδιος, τεχνικός-δύτης και ο υπογράφων, αρχαιολόγος-δύτης, υπεύθυνος της έρευνας. Ως εκπρόσωποι της Εφορείας Εναλίων Αρχαιοτήτων συμμετείχαν οι: Χ. Παπαχριστοπούλου, αρχαιολόγος-δύτης και ο Μ. Τζεφρώνης, τεχνικός-δύτης. Θα ήθελα να ευχαριστήσω θερμά, όλους όσους έλαβαν μέρος στην έρευνα αυτή και την υποστήριξαν υλικά ή ηθικά, όπως επίσης και για τον χρόνο που εθελοντικά διέθεσαν στην προσπάθεια αυτή και την εργασία που προσέφεραν, ώστε να γίνει η έρευνα με τη μεγαλύτερη δυνατή ασφάλεια και απόδοση.

2. Σκελλαράκης 1994.

3. Τα αποτελέσματα των ερευνών στην θέση Καστρί έχουν δημοσιευθεί από τους Coldstream και Huxley 1972.

4. Για τη χρονολόγηση των λίθινων στύπων βλ. Gianfrotta 1977, σελ. 285, όπου χαρακτηριστικά αναφέρει: “in turn these attributions may be seen in connexion with the supplanting of the Homeric word of anchor *εὐνή* by the later term *ἀγκυρα* which was already used in the 7th century BC for instance by Alceo (362 LP9). *Ἄγκυρα* probably denotes the new form of anchor with stock, shank and flukes.” και παρακάτω σελ. 289: “...we may attempt at least a preliminary definition of the chronological span covered by stone stocks: it lasts some three centuries, from the 6th to the latter part of 4th... conversely there are no stone stocks that can be dated to the second half of the 4th century or later.”

5. Στόχος της δεύτερης ερευνητικής περιόδου, θα είναι η λεπτομερής εξέταση της περιοχής, στην οποία βρέθηκαν οι άγκυρες.

6. Το σχήμα τους μπορεί να συγκριθεί με αυτό των “άγκυρών”, που βρέθηκαν στο λιμάνι της Ζέας, και τώρα φυλάσσονται στο Μουσείο του Πειραιά και κυρίως με αυτές του ναυαγίου *La Maddonnina*, κοντά στον Τάραντα στη Ν. Ιταλία (Mc Cann 1972, σελ. 182, κ.έ.).

7. Είναι αναγκαίο να αφαιρεθούν δείγματα του μολυβιού από όλες τις άγκυρες, καθώς και δείγματα των πετρωμάτων και να δοθούν για ανάλυση, κάτι που μπορεί να δώσει χρησιμες πληροφορίες για την προέλευση των άγκυρών.

8. Βλ. Frost 1993, σελ. 454.

9. Το να υποθέσει κανείς ότι οι διαφορές αυτές υποδηλώνουν αυξημένη ή σπάνια χρήση των άγκυρών ή διαφορετικό τύπο άγκυρας ή ακόμα διαφορετική προέλευση, είναι συμπεράσματα, που στο σημερινό επίπεδο των γνώσεων μας θα θεωρούνταν τουλάχιστον παρακινδυνευμένα.

10. Το τμήμα της βάσης του πιθού παραδόθηκε στην Εφορεία Εναλίων Αρχαιοτήτων και φυλάσσεται στις αποθήκες της.

11. Μέχρι σήμερα έχουν βρεθεί συνολικά 19 παρόμοιοι τύποι άγκυρες: οι δεκατρείς λίθινες πυραμιδοειδείς άγκυρες, που φυλάσσονται στο Αρχαιολογικό Μουσείο Πειραιά και προέρχονται πιθανώς από την εκβάθυνση του λιμανιού της Ζέας, μία που φυλάσσεται στο Αρχαιολογικό Μουσείο του Βόλου, τρεις από το ναυάγιο *La Maddonnina*, στον Τάραντα της Ν. Ιταλίας, μία από την *Ognina* των Συρακουσών και μία από τη νησίδα *Limosina* νότια της Σικελίας. Δηλαδή το σύνολο της Αντιδραγονέρας είναι το δεύτερο σε μέγεθος που έχει ποτέ εντοπισθεί και το πρώτο, το οποίο εντοπίζεται *in situ* στον Ελλαδικό χώρο, αφού οι άγκυρες της Ζέας και του Βόλου βρέθηκαν τυχαία κατά τη διάρκεια εργασιών στα αντίστοιχα λιμάνια.

12. Είναι χαρακτηριστικό, ότι ενώ ο Gianfrotta (1977, σελ. 285), θεωρεί ότι ο λίθινος στύπος χρησιμοποιείται από τον 6ο έως τα τέλη του 4ου π.Χ. αιώνα, οι πυραμιδικές άγκυρες του ναυαγίου *La Maddonnina*, χρονολογούνται περίπου στο 350 π.Χ. (Mc Cann 1972, σελ. 185). Για την περίπτωση αυτή η H. Frost (1985, σελ. 101), θέτει το ερώτημα: "The presence of stone anchors on cargo-carrying ships, which would normally have been equipped with lead-stocked anchors, remains to be explained." Η άποψή μας είναι ότι, αντιθέτως η εύρεση παρομοίου τύπου άγκυρών σε εμπορικά πλοία, αλλά και σε άλλους χώρους, όπως στο λιμάνι της Ζέας, αποδεικνύει τη διαχρονική και ποικίλη χρησιμοποίηση των άγκυρών, αν και η H. Frost (1985, σελ. 99), αναφέρει χαρακτηριστικά: "... the distribution of the pyramidal form seems to be Hellenic with some diffusion in Magna Grecia. In period these ancors apparently coincide with the peak of Greek naval power: the 5th to 4th centuries B.C."

13. Όπως οι λίθινες άγκυρες του Πρωτοελλαδικού ναυαγίου του Δοκού, βλ. Παπαθανασόπουλος, Βήχος, Χατζηδάκη, Λώλος, 1990.

14. Για τη χρησιμοποίηση λίθινης άγκυρας από ψαράδες, βλ. Frost 1993, εικ.3.

15. Οι λίθινες άγκυρες του ναυαγίου *La Maddonnina* χρονολογήθηκαν χάρις στην εύρεση στον χώρο του ναυαγίου δύο λύχνων, οι οποίοι χρονολογούνται το 350 π.Χ. (Mc Cann 1972, σελ. 185).

16. Βλ. Frost 1985 β, σελ. 281-321, πίν. A-N.



Το σκάφος "ΚΑΛΟΚΥΡΑ" του Ι.Ε.Ν.Α.Ε. κοντά στο χώρο της έρευνας (φωτ. Ν. Τσουχλος).

ΒΙΒΛΙΟΓΡΑΦΙΑ

- Coldstream J.N., Huxley G. L., (eds.) 1972: *Kythera. Excavations and studies conducted by the University of Pennsylvania Museum and the British School of Athens*, London 1972.
- Frost H. 1985: "Pyramidal stone anchors: an inquiry", *Proceedings of the 1st International Symposium on Ship Construction in Antiquity, Tropolis I*, Hellenic Institute for the Preservation of Nautical Tradition, Piraeus 1985, σελ. 97 - 114.
- Frost H. 1985 β: "The Kition Anchors", στο V. Karageorghis και M. Demas, *Excavations at Kition V*, part I, appendix I, σελ. 281 - 321, πίν. A -N, Cyprus 1985.
- Frost H. 1993: "Stone Anchors: A Reassessment reassessed", *The Mariner's Mirror*, vol. 79, no4, 1993, σελ. 1 - 20.
- Gianfrotta, P. A. 1977: "First elements for the dating of stone anchor stocks", *I.J.N.A.* 1977, 6.4, σελ. 285 - 292.
- MacCann A. M. 1972: "A Fourth Century BC Shipwreck Near Taranto", *Archaeology* (U.S.), 25,3, 1972, σελ. 181 - 186.
- Παπαθανασόπουλος Γ., Βήχος Γ., Χατζηδάκη Ε., Λώλος Γ. 1990: "Δοκός 1990, Ανασκαφική περίοδος 1990", *ΕΝΑΛΙΑ II* - 3/4, 1990 σελ. 6-29.
- Σακελλαράκης, Γ. 1994: "Minoan religious influence on the Aegean: the case of Kythera", ανακοίνωση στο συνέδριο: *Crete and the Aegean World in the Bronze Age: invasions, migrations and influences*, April 15-17 1994, Oxford (υπό έκδοση).

ΝΑΥΑΓΙΟ ΑΚΡΩΤΗΡΙΟΥ ΙΡΙΩΝ (1992)

Ι. Η ΑΝΑΓΝΩΡΙΣΤΙΚΗ ΕΡΕΥΝΑ

Χαράλαμπος Πέννα

Γιάννη Βήχο

Μετά από την αυτοψία στο χώρο του ναυαγίου ακρωτηρίου Ιριών κατά το 1990 και την εκτεταμένη επιφανειακή έρευνα κατά το 1991, κατά την οποία ανελκίσθηκε ο κύριος όγκος των επιφανειακών ευρημάτων, ολιγομελής ερευνητική ομάδα του Ινστιτούτου εκτέλεσε μικρής διάρκειας αναγνωριστική έρευνα στο χώρο του ναυαγίου, τον Οκτώβριο του 1992.

Σκοπός της έρευνας ήταν η συγκέντρωση συμπληρωματικών στοιχείων για την καλύτερη προετοιμασία της συστηματικής ανασκαφής κατά το καλοκαίρι του 1993.

Η ερευνητική ομάδα αποτελείτο από το διευθυντή της έρευνας, αρχαιολόγο Χαράλαμφο Πέννα, τον τεχνικό διευθυντή και πρόεδρο του Ι.ΕΝ.Α.Ε., Νίκο Τσουχλο, τον αρχαιολόγο και γεν. γραμματέα του Ι.ΕΝ.Α.Ε., Γιάννη Βήχο, τον υπεύθυνο καταδύσεων και αντιπρόεδρο του Ι.ΕΝ.Α.Ε., Φαίδωνα Αντωνόπουλο, τους αρχαιολόγους του Ι.ΕΝ.Α.Ε., Χρήστο Αγουρίδη και Δημήτρη Κουρκουμέλη, καθώς και το χημικό Γιώργο Βοσυνιώτη.

Την παραπάνω ερευνητική ομάδα συνόδευαν οι Βάσω Πέννα, αρχαιολόγος και μέλος του Ι.ΕΝ.Α.Ε., ο δημοσιογράφος-ερευνητής Άδωνης Κύρου, ο κυβερνήτης σκάφους "ΚΑΛΟΚΥΡΑ" Διονύσης Λέκας και η Χριστίνα Πέννα.

Η ομάδα αγκυροβόλησε το "ΚΑΛΟΚΥΡΑ" πάνω από το χώρο της έρευνας και προετοιμάστηκε για τις καταδύσεις.

Έγιναν τέσσερις αναγνωριστικές καταδύσεις μέσα και γύρω από το χώρο του ναυαγίου (Εικ. 7). Εντοπίστηκε και ανελκίσθηκε, ένα μεγάλο τμήμα λεκάνης, με οριζόντιο πεπλατυσμένο χείλος (Α21) (Εικ. 2α). Η θέση του ευρήματος είναι 12 περίπου μέτρα Α-Ν.Α. του σημείου 6 της περιμέτρου (και εκτός αυτής) σε βάθος 18 μέτρων. Εντοπίστηκε, επίσης, μία δακτυλιοειδής βάση φιάλης ή λεκανίδας, σε βάθος 20 μέτρων περίπου. Ανατολικά-νοτιοανατολικά του



Εικ. 1.

Αρχαιολόγοι-δύτες της ερευνητικής ομάδας ερευνούν ανάμεσα στα συσσωματώματα, στο κέντρο περίπου του χώρου του ναυαγίου. (φωτ. Κ. Jachney).

κυρίως χώρου του ναυαγίου, εντοπίστηκε τμήμα σκυφοειδούς αγγείου με οριζόντια λαβή. Το αγγείο σώζεται ακέραιο, αφού το υπόλοιπο τμήμα του είναι θαμμένο στην άμμο. Επίσης, λίγο ανατολικότερα, εντοπίστηκε λαιμός Κερκυραϊκού, κατά πάσα πιθανότητα, αμφορέα του 3ου π.Χ. αιώνα. Εντοπίστηκε και ανελκίσθηκε τμήμα μικρού κωνικού κυάθου ή κυπέλλου (Α22) με επίπεδη βάση (Εικ. 3α), σε απόσταση 15 εκ. Δ-Β.Δ. του σημείου 4 της περιμέτρου. Στο σημείο αυτό έγινε δοκιμαστική διερεύνηση με τα χέρια μέχρι βάθους 20 περίπου εκατοστών μέσα στην άμμο. Η άμμος είναι χονδρόκοκη και πολύ αραιή, αλλά λίγο βαθύτερα γίνεται περισσότερο συμπαγής. Επίσης στην περιοχή εντοπίστηκε όστρακο αγγείου τριγωνικού σχήματος, μεσαίου μεγέθους. Ακολούθησε έρευνα ανατολικά του χώρου του ναυαγίου, κατά μήκος της ακτογραμμής και σε βάθος από 10 μέχρι 6 μέτρα. Η έρευνα κάλυψε απόσταση 40 περίπου μέτρων και έγινε με σκοπό να επανεπισημάνει η τριγωνικού σχήματος λίθινη άγκυρα με τις 3 οπές που είχε πρωτοεντοπίσει το 1971 ο αρχαιολόγος Χάρουλαμπος Κριτζάς στην παραπάνω περιοχή. Δυστυχώς η έρευνα απέβη και αυτή τη φορά άκαρπη.

Επίσης οι δύτες έκαναν, εντός του κυρίως χώρου του ναυαγίου, δοκιμαστική ιλουσκόπηση

με λεπτό χάλκινο σωλήνα, ο οποίος εισχώρησε μέσα στην άμμο μέχρι βάθους 80 περίπου εκατοστών, καθώς και δοκιμαστική διερεύνηση με τα χέρια, σε βάθος μέχρι 50 περίπου εκ. και διαπιστώθηκε ότι το στρώμα της άμμου είναι αρκετά παχύ.

Στο πλαίσιο του καλύτερου προγραμματισμού της συστηματικής έρευνας του προσεχούς έτους (1993), τα μέλη της ερευνητικής ομάδας μετέβησαν οδικώς στην παραλία Ιριών με σκοπό τη διερεύνηση των δυνατοτήτων εγκατάστασης της ερευνητικής ομάδας και του εξοπλισμού της. Ερευνήθηκε ο χώρος της παραλίας Ιριών, στην περίπτωση που γίνουν χερσαίες εγκαταστάσεις και οργανωθεί καταυλισμός εκεί.

Στη συνέχεια ερευνήθηκαν οι δυνατότητες προσόρμισης και αγκυροβολίας του "ΚΑΛΟΚΥΡΑ" στο μικρό τεχνητό λιμάνι των Ιριών.

Το απόγευμα απέπλευσε το "ΚΑΛΟΚΥΡΑ", το οποίο μετέφερε και τα δύο ανελκυσθέντα ευρήματα, συνοδεία αρχαιολόγων της ομάδας. Τα ευρήματα παραδόθηκαν για φύλαξη και συντήρηση στο Μουσείο Σπετσών, όπου εργάζεται ομάδα συντηρητών του Ι.ΕΝ.Α.Ε. με ευθύνη της συντηρήτριας της 1ης ΕΒΑ Θεοφανούς Σαραμαντή.

II. ΤΑ ΚΕΡΑΜΕΙΚΑ ΕΥΡΗΜΑΤΑ

Γιάννου Γ. Λώλου

Τα όστρακα A21 και A22, που ανελκύσθηκαν κατά τη σύντομη έρευνα του 1992, εντοπίσθηκαν στη νότια πλευρά της κύριας συγκέντρωσης των κεραμεικών ευρημάτων, το ένα εντός και το άλλο εκτός του οριοθετημένου χώρου. Η προκαταρκτική μελέτη και χρονολόγησή τους καθιστούν αδύνατη τη συσχέτισή τους με το Κυπρομυκηναϊκό ναυάγιο. Όπως και άλλα κεραμικά ευρήματα από την έρευνα του προηγούμενου έτους (Πέννας, Βήχος και Λώλος 1993, 23), τα όστρακα A21 και A22 θα πρέπει να ενταχθούν σε ένα μεγάλο σύνολο θραυσμάτων αγγείων, μεταγενεστέρων κυρίως χρόνων, που είναι ορατά σε διάφορα σημεία του βυθού γύρω από το Ακρωτήριο Ιρίων και ερμηνεύονται ως υπολείμματα άλλων ναυαγίων ή τυχαίες απορρίψεις από διερχόμενα πλοία:

A21. Τμήμα χείλους και τοιχώματος λεκάνης με πλατύ οριζόντιο χείλος (Εικ. 2α-2β). Σωζ. ύψος 10 εκ. περίπου. Υπολογιζόμενη διάμ. χείλους 40 εκ. περίπου. Πλάτος χείλους 3,8 εκ. Μέγ. πάχος χείλους 1,6 εκ. Πηλός καθαρός, ανοικτού καστανού χρώματος. Χείλος έντονα προεξέχον, τριγωνικής διατομής, με επίπεδη άνω επιφάνεια. Αυλάκωση, εσωτερικά, στο σημείο ένωσης χείλους και τοιχώματος. Κάτω από το χείλος, σειρά λοξών ελαφρών εγχαράξεων, μέσου μήκους 1,5 εκ. Επίσης, οριζόντια εγχάρακτη γραμμή στην εσωτερική επιφάνεια, σε απόσταση 1,6 εκ. από την άνω επιφάνεια του χείλους.

Η λεκάνη A21 των Ιρίων μπορεί με ασφάλεια να χρονολογηθεί στον ευρύ ορίζοντα των Κλασικών-Ελληνιστικών χρόνων. Ως προς το γενικό περίγραμμά της, μπορεί να συγκριθεί με ποικιλίες λεκανών του ύστερου 5ου και του 4ου αιώνα π.Χ. από μείζονες θέσεις, όπως η Αγορά των Αθηνών (πρβλ. Sparkes και Talcott 1970,

364-365, αρ.1819, 1834, 1835, 1836, 1837, πιν. 85, 86, 87). Στα Πελοποννησιακά παράλληλά της περιλαμβάνονται: μία άωτη λεκάνη από φρέαρ του ύστερου 5ου αι. π.Χ. στην Κόρινθο (βλ. Pease 1937, 299, 300, αρ.188, εικ. 32: 188' και εδώ Εικ.4) και άλλη από τάφο σε Ελληνιστικό τύμβο (του 200 π.Χ. περίπου), ανασκαμμένο από τον Επίτιμο Εφορο Αρχαιοτήτων Γ. Παπαθανασόπουλο στη θέση Τσοπάνη Ράχη κοντά στην Τραγάνα στη Δυτική Μεσοσηνία (εκτεθειμένη σήμερα στην Προθήκη 9 του Μουσείου Πύλου).

A22. Τμήμα ρηχού κωνικού κυαθίου, με επίπεδη δισκοειδή βάση (Εικ. 3α-3β). Ύψος 1,9 εκ., διάμ. βάσης 3,1 εκ., πηλός καθαρός, κοκκινωπός στις επιφάνειες, γκριζός στον πυρήνα.

Το θραύσμα φαίνεται να διατηρεί στη μία πλευρά ολόκληρο το περίγραμμα του κυαθίου, από το χείλος στη βάση. Το σχήμα του, που παρουσιάζει κάποια ασυμμετρία, έχει μια γενική ομοιότητα προς τον εξαιρετικά διαδεδομένο τύπο του Μυκηναϊκού άωτου κωνικού κυαθίου (βλ. Furumark 1941, εικ. 15, σχήμα 204). Η ύπαρξη, όμως, καλοδιαμορφωμένης δισκοειδούς βάσης, καθώς και το είδος του πηλού από τον οποίο είναι κατασκευασμένο το κυάθιο, αποκλείουν την πιθανότητα να είναι υστερομυκηναϊκής εποχής. Θα πρέπει να χρονολογηθεί σε μεταμυκηναϊκούς ιστορικούς χρόνους.

Κατά το 1992-93 συνεχίσθηκε η συντήρηση και η μελέτη των Κυπριακών και Μυκηναϊκών αγγείων από το φορτίο του ναυαγίου των Ιρίων που ανελκύσθηκαν κατά την ερευνητική περίοδο του Οκτωβρίου 1991.

Όσον αφορά στην αναγνώριση του ψευδόστομου αμφορέα A8 (Πέννας, Βήχος και Λώλος 1993, 17-18, εικ. 1), πρέπει να σημειωθεί ότι είναι πολύ πιθανό ο αμφορέας αυτός να είναι Κρητικής προέλευσης, κάτι που θα ελεγχθεί με την επικείμενη πετρογραφική εξέταση του πηλού του. Πρόσφατες πετρογραφικές αναλύσεις του πηλού υψηλών ψευδόστομων αμφορέων της χονδροειδούς κατηγορίας (coarse ware stirrup jars) από διάφορες θέσεις στην Ηπειρωτική Ελλάδα και στο Αιγαίο από τον Δρα Peter Day και τους συνεργάτες του, σε συνδυασμό μάλιστα και με τα αποτελέσματα από άλλες παλαιότερες, δείχνουν ότι η Κρήτη ήταν ένας από τους κύριους, εάν όχι ο κύριος χώρος μαζι-

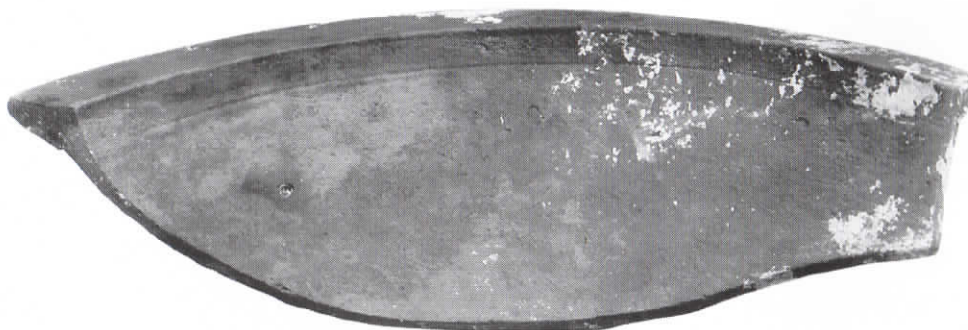

Εικ. 2α. Η λεκάνη A21 από το χώρο του ναυαγίου του ακρωτηρίου Ιρίων (φωτ. Ν. Τσούχλας).

Εικ. 2β. Τομή της λεκάνης A21 (σχ. Α. Μαρή).

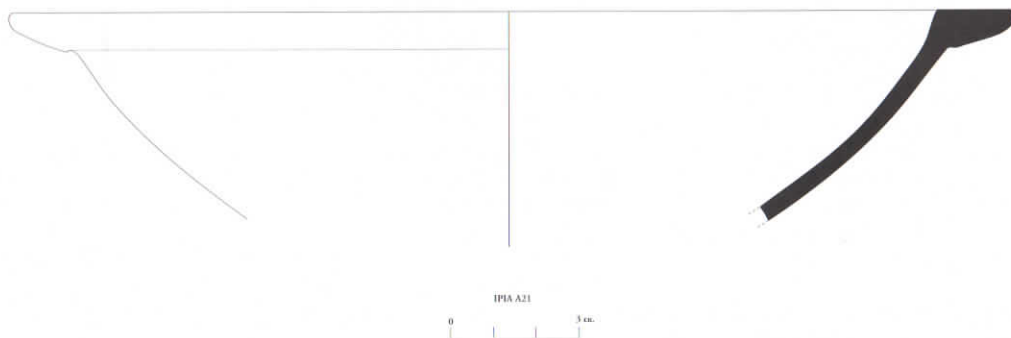

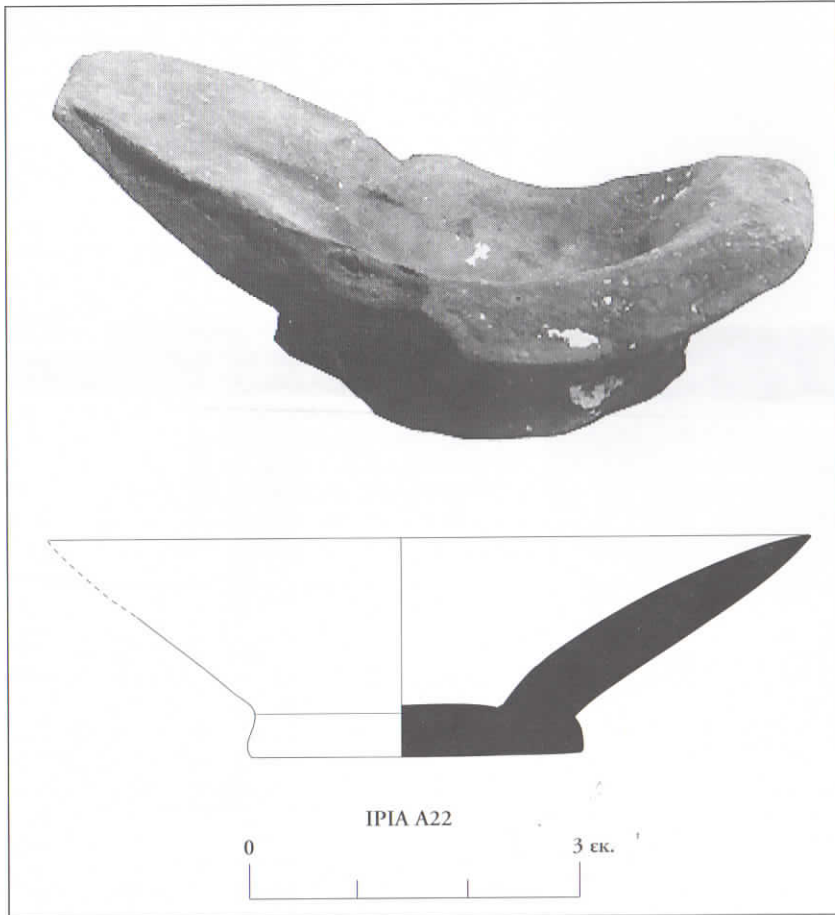

Εικ. 3α.

Το κιάθιο Α22 από το χώρο του ναυαγίου του ακρωτηρίου Ιρίων. (φωτ. Ν. Τσούχλος).

Εικ. 3β.

Τομή του κιαθίου Α22 (σχ. Α. Μαρή).

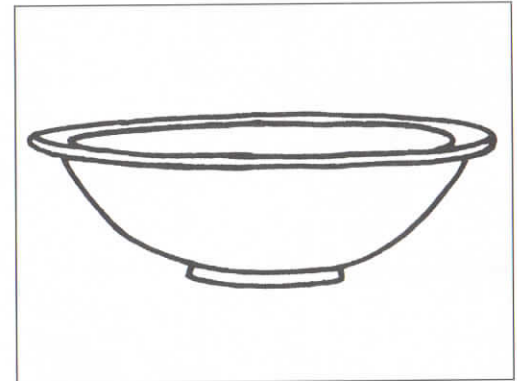

Εικ. 4. Κόρινθος. Λεκάνη του ύστερου 5ου αι. π.Χ. (σχεδίο από φωτογραφία: Pease 1937, εικ. 32, αρ. 188). Υψος 9,7 εκ. Διάμ. 31,7 εκ.

κής παραγωγής τέτοιων αμφορέων κατά τους ύστερους Μυκηναϊκούς χρόνους. Οι ψευδόστομοι αμφορείς (οι *χλαρείς* των κειμένων της Γραμμικής Β Γραφής), σε διάφορα μεγέθη και εκδοχές, αποτελούσαν τα συνήθη αγγεία μεταφοράς λαδιού (κοινού και αρωματικού), στο πλαίσιο του Κρητομυκηναϊκού εμπορίου μακρών αποστάσεων, όπως αποδεικνύεται από την ευρεία κυκλοφορία τους στην Ανατολική και Κεντρική Μεσόγειο κατά την περίοδο 1400-1200 π.Χ., αλλά και από την παρουσία τους στο φορτίο των δύο άλλων γνωστών ναυαγίων της Ύστερης Μυκηναϊκής εποχής, του Ακρωτηρίου (Ulu Burun) και του Χελιδονίου (Cape Gelidonya), στη νότια ακτή της Μικράς Ασίας.

Με την πρόοδο της μελέτης του κεραμικού

υλικού που προήλθε από την έρευνα του 1991, τεκμηριώνεται ακόμη περισσότερο ο Αιγαιακός χαρακτήρας δύο μεγάλων ακόσμητων αγγείων μεταφοράς στο φορτίο του ναυαγίου, των τμηματικώς σωζόμενων δίωτων πιθαμφορέων Α3 και Α6:1 (Πέννας 1990, 8, εικ. 3· Πέννας, Βήχος και Λώλος 1993, 18, εικ. 2, 5β), που φαίνονται μάλιστα να είναι κατασκευασμένοι από τον ίδιο πηλό. Πέραν της παρουσίας του στο κεραμικό σύνολο από το ναυάγιο των Ιρίων, αξίζει να σημειωθεί ότι ο τύπος του πιθαμφορέα με ωειδές σώμα και δύο οριζόντιες κυλινδρικές λαβές στον ώμο, απαντά και στο υλικό από το Θαλαμοειδή Τάφο II του Μυκηναϊκού νεκροταφείου στην Πρόσυμνα της Αργολίδος (βλ. Blegen 1937 εικ. 430).

ΒΙΒΛΙΟΓΡΑΦΙΑ

- Blegen, C.W., 1937: *Prosymna: The Helladic Settlement Preceding the Argive Heraeum*, Cambridge.
- Furumark, A., 1941: *The Mycenaean Pottery: Analysis and Classification*, Stockholm.
- Pease, M.Z., 1937: "A Well of the Late Fifth Century at Corinth", *Hesperia* Vol. VI, 257-316.
- Πέννας, Χ., 1990: "Ναυάγιο Ακρωτηρίου Ιρίων", *ΕΝΑΛΙΑ*, Τόμος II, 1990, Τεύχ. 1/2, 6-8.
- Πέννας Χ., Βήχος Γ., και Λώλος Γ., 1993: "Υποβρύχια επιφανειακή έρευνα στο ναυάγιο της Ύστερης Εποχής του Χαλκού στο Ακρωτήριο Ιρίων", *ΕΝΑΛΙΑ*, Τόμος III, 1991, Τεύχ. 1/2, 8-25.
- Sparkes, B.A., και Talcott, L., 1970: *Black and Plain Pottery of the 6th, 5th and 4th centuries B.C.: The Athenian Agora*, Vol. XII, Parts 1-2, Princeton.

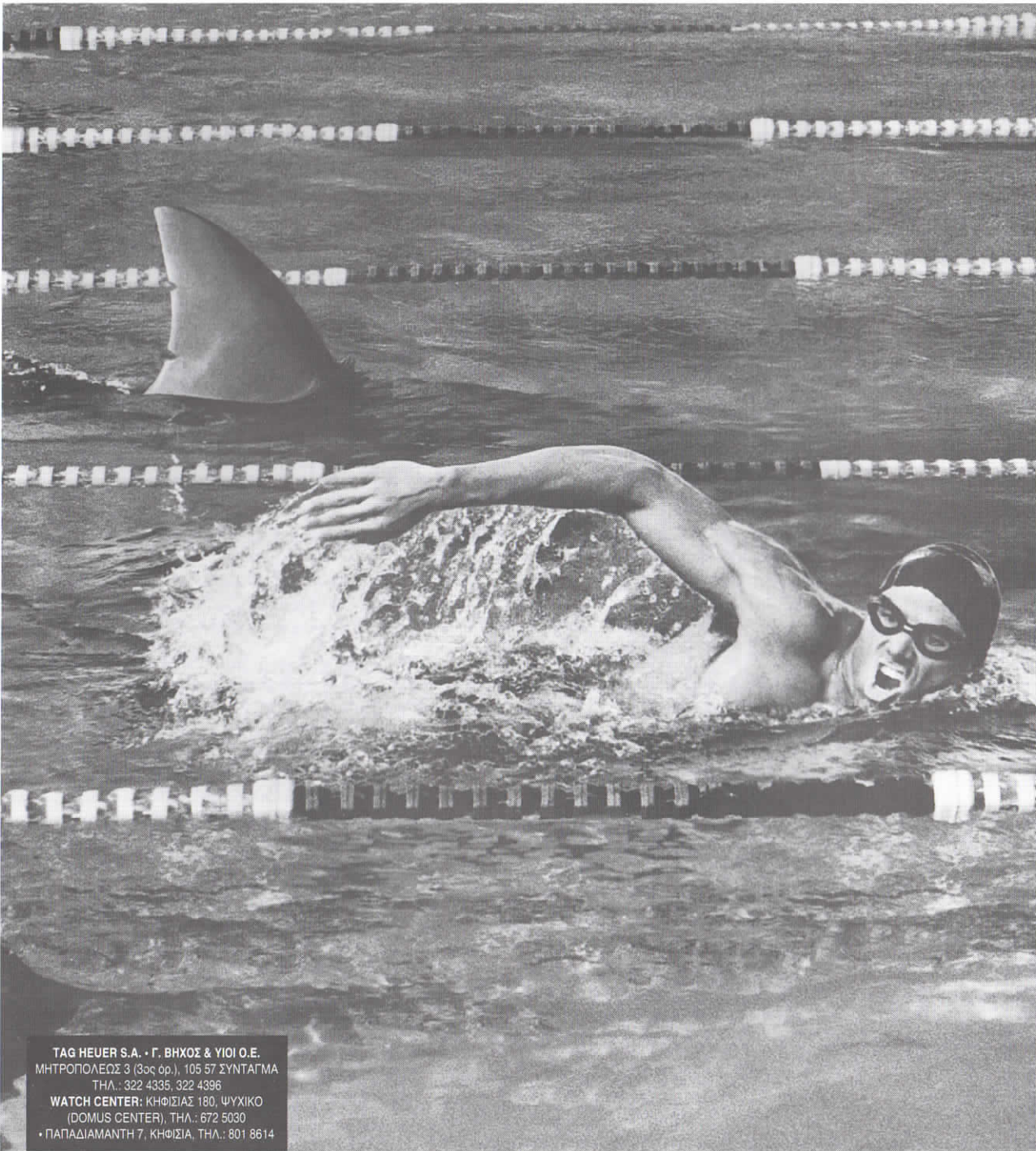

TAGHeuer
SWISS MADE SINCE 1860

SUCCESS.
IT'S A
MIND
GAME.

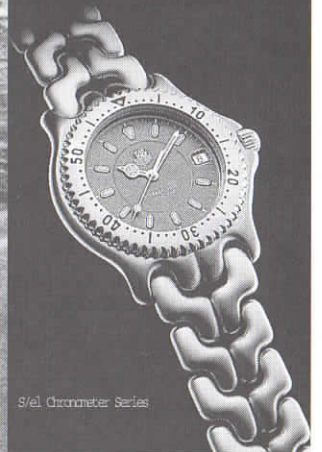

Steel Chronometer Series

TAG HEUER S.A. • Γ. ΒΗΧΟΣ & ΥΙΟΙ Ο.Ε.
ΜΗΤΡΟΠΟΛΕΩΣ 3 (3ος όρ.), 105 57 ΣΥΝΤΑΓΜΑ
ΤΗΛ.: 322 4335, 322 4396
WATCH CENTER: ΚΗΦΙΣΙΑΣ 180, ΨΥΧΙΚΟ
(DOMUS CENTER), ΤΗΛ.: 672 5030
• ΠΑΠΑΔΙΑΜΑΝΤΗ 7, ΚΗΦΙΣΙΑ, ΤΗΛ.: 801 8614

SWISS
RESISTANCE

**ΑΝΑΣΚΑΦΗ ΣΕ ΚΛΑΣΣΙΚΟ ΝΑΥΑΓΙΟ
ΣΤΗΝ ΑΛΟΝΝΗΣΟ
(5ος π.Χ. αι.)**

Ελπίδα Χατζηδάκη

Πρόλογος¹

Μεταξύ του 425-400 π.Χ. ένα μεγάλο εμπορικό πλοίο βυθίστηκε στα νοτιοανατολικά της Αλοννήσου, στην περιοχή των Βορείων Σποράδων (Εικ. 2).

Το ναυάγιο ανακαλύφθηκε πριν μερικά χρόνια από τον ψαρά-δύτη Δημήτρη Μαυρίκη, ο οποίος μαζί με το Γερμανό δύτη-συντηρητή αρχαιοτήτων Peter Winterstein, το ανέφεραν στην Εφορεία Εναλίων Αρχαιοτήτων καταθέτοντας ταυτόχρονα φωτογραφίες του ναυαγίου, στις οποίες διακρινόταν καθαρά το εντυπωσιακό μέγεθος του πλοίου.

Ακολούθησε μία προκαταρκτική υποβρύχια έρευνα τον Οκτώβριο του 1991, οπότε ταυτόχρονα υποδείχθηκαν θέσεις και άλλων ναυαγίων που γνώριζε ο κ. Μαυρίκης, όπως δύο Βυζαντινά ναυάγια στην ευρύτερη περιοχή του όρμου Βασιλικού της νήσου Περιστεράς και άλλο ένα με φορτίο Χιώτικων αμφορέων στο Ακρωτήριο Τσέλιος του ίδιου νησιού. Επειδή τα δύο Βυζαντινά ναυάγια βρίσκονται στο μεγάλο βάθος των 50 περίπου μέτρων και δεν είμαστε κατάλληλα προετοιμασμένοι, γιατί καταδυθήκαμε μόνο στο Χιώτικο ναυάγιο που εκτείνεται μέχρι το βάθος των 39 μέτρων.

Τον Αύγουστο του 1992 άρχισε η κανονική έρευνα και ανασκαφή του κλασσικού ναυαγίου η οποία θα συνεχιστεί για αρκετά χρόνια. Εδώ θα πρέπει να αναφερθεί ότι :

1. Η υποβρύχια αυτή έρευνα είναι η μεγαλύτερη που έχει αναλάβει η Εφορεία Εναλίων Αρχαιοτήτων στα 17 χρόνια της ύπαρξής της².

2. Το ναυάγιο αυτό είναι το πρώτο ναυάγιο της Κλασσικής Περιόδου που ανασκάπτεται στην Ελλάδα.

3. Είναι το μεγαλύτερο γνωστό πλοίο σε ολόκληρο το κόσμο αυτής της περιόδου, που ανασκάπτεται και μελετάται επιστημονικά, επομέ-

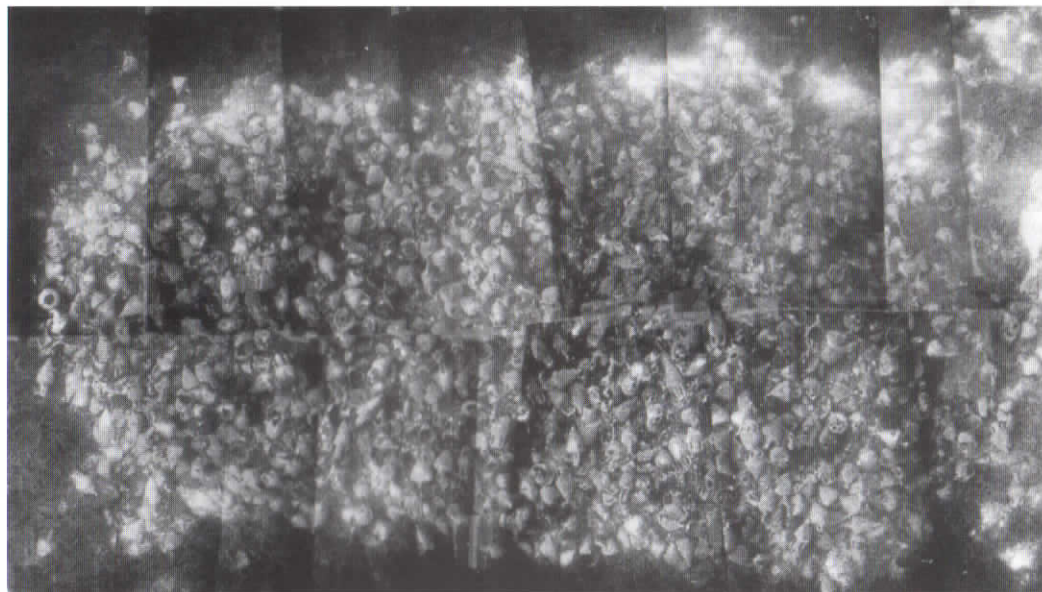

Εικ. 1. Φωτομωσαϊκό του ναυαγίου (φωτ. Σ. Πισκαρδέλης).

ως έρχεται να ανατρέψει πολλές από τις προηγούμενες θεωρίες σχετικά με την αρχαία ναυπηγική, για λόγους που θα αναφερθούν παρακάτω.

Υπάρχουσα κατάσταση πριν την ανασκαφή

Οι πρώτες εντυπώσεις από την υπάρχουσα κατάσταση το 1991, ήταν ότι το ναυάγιο βρισκόταν στον αμώδη πυθμένα κλιτύς με ομαλή κλίση στο βάθος των 22-30 μέτρων. Το φορτίο του αποτελείτο από χιλιάδες αμφορείς που σχημάτιζαν μία έξαρση στο βυθό μήκους 25μ. και πλάτους 12 μ. (Εικ. 1).

Το φορτίο ήταν τόσο προσεκτικά τοποθετημένο, που σχηματίζει ακόμα και σήμερα αδρά το περίγραμμα του πλοίου. Η διάταξη των αμφορέων φαινόταν να είναι σε τρεις στρώσεις. Η πρώτη στρώση ήταν διαταραγμένη, ενώ αντιθέτως οι χαμηλότερες έδειχναν αδιατάραχτες και με κατεύθυνση προς τα βορειοδυτικά. Οι περισσότεροι από τους αμφορείς βρέθηκαν ακέραιοι αν και έλειπαν τα καλύμματα των στομιών τους.

Επειδή από τη διάταξη του φορτίου των αμφορέων βγήκε το συμπέρασμα ότι η τροπία του πλοίου ήταν στη διεύθυνση των 120° ΝΑ, υποθέσαμε και υποθέτουμε ότι το πλοίο βυθίστηκε

με κλίση του πρυμναίου τμήματος.

Από το χώρο του ναυαγίου ανελκυσθήκαν δειγματοληπτικά διάφοροι τύποι αμφορέων, οι οποίοι χρονολογούνται γύρω στο 400 π.Χ.

Το κυρίως φορτίο που μετέφερε το πλοίο ήταν κρασί, και προερχόταν από τη Μένδη της Χαλκιδικής³ (Εικ. 3), και από τη νήσο Σκόπελο (αρχαία Πεπάρηθος⁴) (Εικ. 4). Η Μένδη και η Πεπάρηθος ανήκαν στις αρχαίες πόλεις που παρήγαν και εξήγαγαν κρασί, κυρίως στην περιοχή της Μαύρης Θάλασσας, από τα μέσα του 5ου π.Χ. αιώνα⁵.

Υποβρύχια έρευνα το 1992 και 1993

Τον Αύγουστο του 1992 άρχισε η πρώτη φάση της ερευνητικής περιόδου, της οποίας ο κύριος στόχος ήταν η δημιουργία της υποδομής για την έναρξη της ανασκαφής.

Το ναυάγιο, όμως, βρισκόταν σε απόσταση 2 ναυτικών μιλίων από την Αλόννησο και κοντά στο ακατοίκητο νησάκι της Περιστεράς. Έτσι στήθηκε ένας μικρός καταυλισμός στη βραχώδη ακτή της Περιστεράς, αποτελούμενος από τέσσερα ξύλινα σπιτάκια, δύο μικρές τουαλέτες, και τέσσερις τιμμεντέριες εξέδρες, στις οποίες

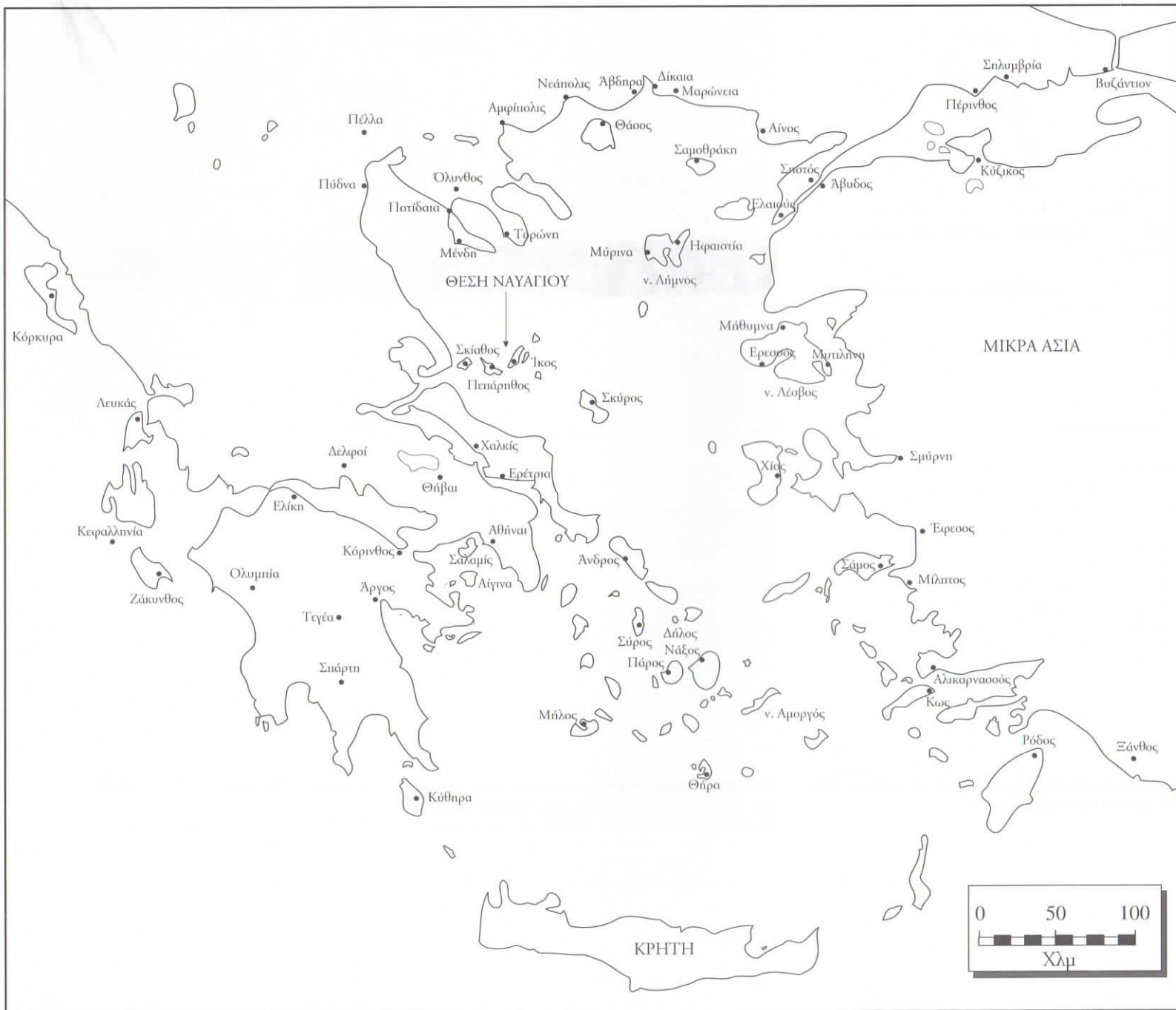

Εικ. 2. Χάρτης της κλασικής Ελλάδος με σημειωμένη τη θέση του ναυαγίου.

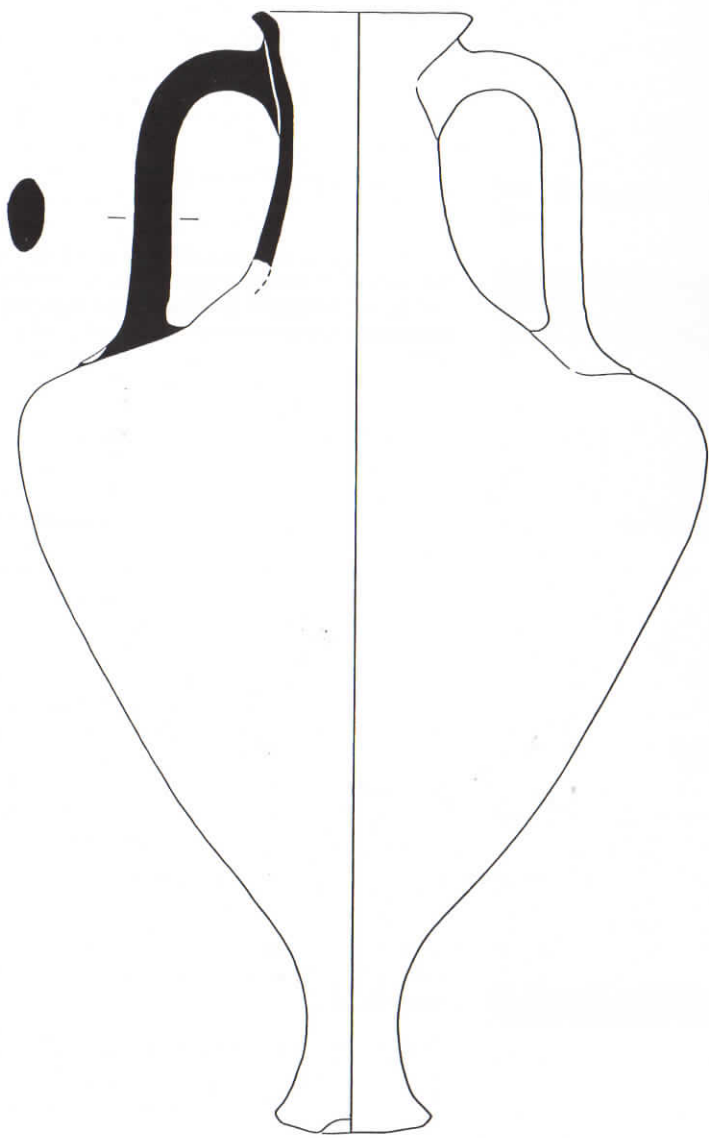

0 5 15 εκ.

Εικ. 3. Σχέδιο αμφορέα εκ Μενίδης (σχ. Σ. Πισκαρδέλης).

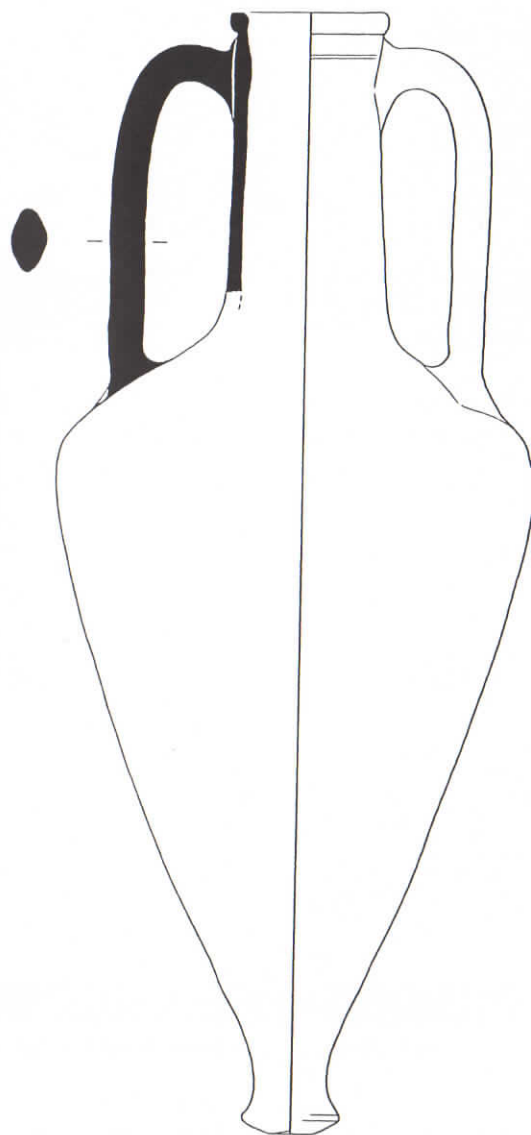

0 5 15 εκ.

Εικ. 4. Σχέδιο αμφορέα εκ Πεπαρήθου (σχ. Σ. Πισκαρδέλης).

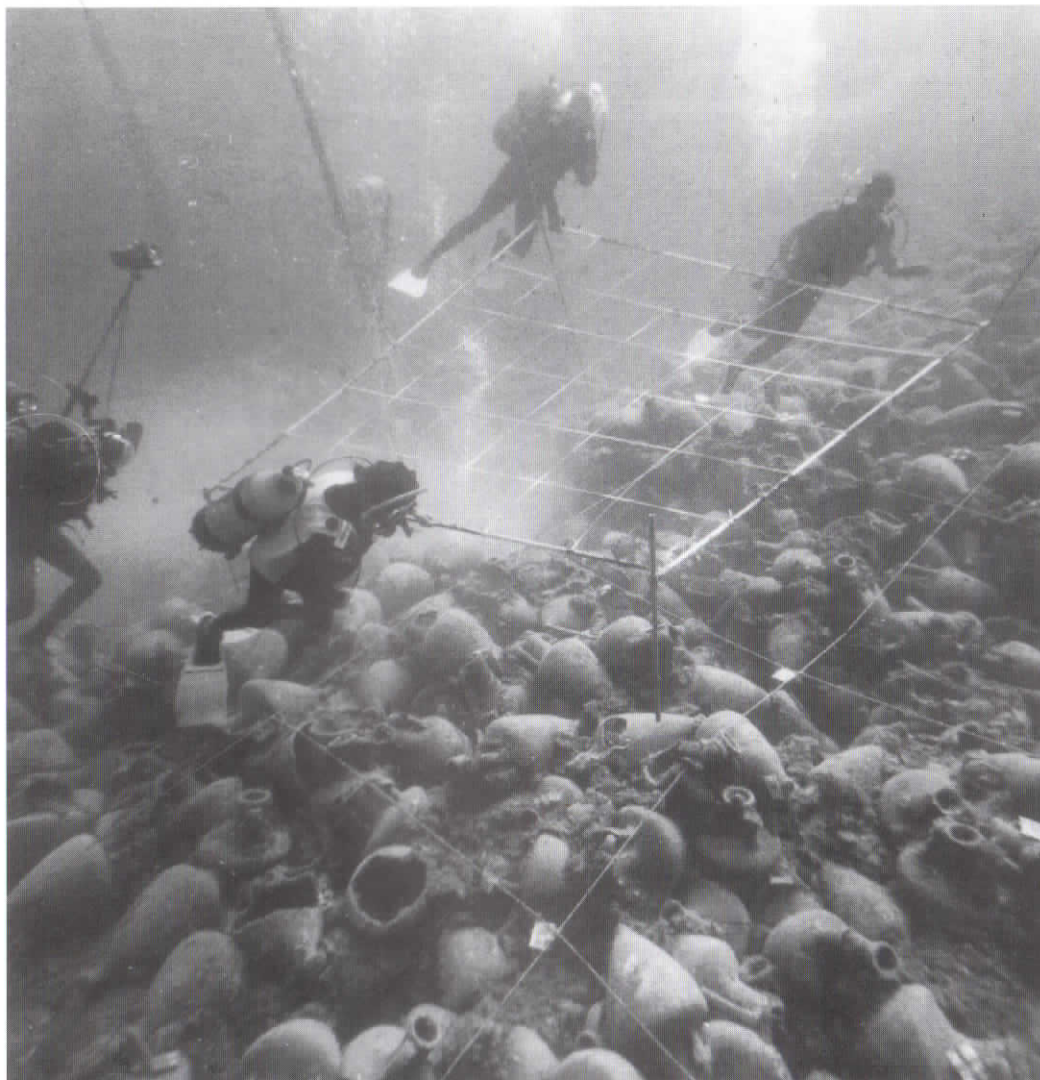

Εικ. 5. Ομάδα δυτών τοποθετεί κάναβο πάνω από το ναυάγιο (φωτ. Γ. Τσαλικής).

τοποθετήθηκαν τα καταδυτικά υλικά, οι αεροσυμπιεστές, οι φιάλες καταδύσεων, ο θάλαμος αποπνέσεως, για την περίπτωση ατυχημάτων, κλπ. Όλες οι εργασίες έγιναν από το εργατοτεχνικό προσωπικό της Εφορείας Εναλίων Αρχαιοτήτων, το οποίο κατάφερε με αξιοθαύμαστο τρόπο, να μετατρέψει ένα βραχύτοπο σε οργανωμένο καταυλισμό⁶. Οι καταδύσεις έγιναν από μία πλωτή εξέδρα που κατασκευάστηκε από βαρέλια και ξύλα, με πρωτοβουλία της Ομάδας

Υποβρυχίων Καταστροφών του Πολεμικού Ναυτικού που συμμετείχε στην έρευνα ως υπεύθυνη για τις καταδύσεις⁷.

Μετά από αυτές τις εργασίες, ξεκίνησε ο πρώτος στόχος της έρευνας που ήταν η αποτύπωση της υφιστάμενης κατάστασης του ναυαγίου με δύο μεθόδους φωτογραμμετρίας. Πάνω στην επιφάνεια του βυθού τοποθετήθηκε ένας σχιζοειδής κάναβος, διηρημένος σε τετράγωνα δια-

στάσεων 2Χ2 μ. Ολόκληρο το ναυάγιο καλύφθηκε από 72 τέτοια τετράγωνα, τα οποία χρησιμοποιούν κυρίως για τη διευκόλυνση των δυτών και όχι για αναφορά στις μετρήσεις (Εικ. 5).

Η πρώτη μέθοδος φωτογραμμετρίας, περιελάμβανε την τοποθέτηση ενός δικτύου με 66 φωτοσταθερά σημεία ανά 2 μέτρα περίπου, των οποίων τα βάθη μετρήθηκαν με βαθύμετρα ακριβείας χειρός. Η οριζόντια απόσταση μεταξύ του κάθε φωτοσταθερού και των 4 ή 5 άλλων γειτονικών φωτοσταθερών, μετρήθηκε κανονικά με μετροταινίες και με τη μέθοδο του τριπλευρισμού. Ακολούθησε φωτογραφική σάρωση του ναυαγίου, κομμάτι-κομμάτι καλύπτοντας κάθε φορά μικρά τμήματα, τα οποία περιείχαν τουλάχιστον τρία φωτοσταθερά σημεία.

Στη συνέχεια μελετήθηκε και αναπτύχθηκε ένα Πρόγραμμα Πληροφορικής⁸ που με τη χρήση ηλεκτρονικών υπολογιστών και τη μέθοδο των ελαχίστων τετραγώνων, χρησιμοποιεί τις μετρήσεις των αποστάσεων που μετρήθηκαν και βρίσκει την καταλληλότερη θέση τοποθέτησης των φωτοσταθερών σημείων. Το πρόγραμμα αυτό, επίσης, κάνει υπολογισμούς των τυχόν λανθασμένων μετρήσεων, ένα στοιχείο που μας φάνηκε χρήσιμο και μας έδωσε τη δυνατότητα να απορρίψουμε έναν αριθμό λανθασμένων αποστάσεων. Το πρόγραμμα αυτό μεταφέρθηκε στο χώρο της έρευνας κατά την ανασκαφική περίοδο του 1993 και οι μετρήσεις επαναλήφθηκαν επί τόπου, με σκοπό την άμεση επαλήθευση και τη μέγιστη δυνατή ακρίβεια.

Τέλος, όλα τα αντικείμενα που περιέχονταν σε κάθε φωτογραφία, σχεδιάστηκαν με τη χρήση ψηφιοποιητή, ενώ τα φωτοσταθερά σημεία χρησιμοποιήθηκαν για τη συσχέτιση των αντικειμένων (Εικ. 6).

Η δεύτερη μέθοδος σχεδίασης του ναυαγίου που ακολουθήθηκε ήταν σχεδόν ίδια με την παραπάνω, με τη διαφορά ότι τα στοιχεία έγιναν αντικείμενο επεξεργασίας στο ειδικό φωτογραμμετρικό σύστημα απόδοσης στερεοσκοπικών φωτογραφιών, του αναλυτικού συστήματος φωτογραμμετρίας του Υπουργείου Μακεδονίας και Θράκης⁹ (Εικ. 7).

Η διαφορά μεταξύ των δύο μεθόδων είναι στην τεχνολογία και στο ότι η πρώτη μέθοδος έχει το πλεονέκτημα να επιτρέπει τη χρήση πολύ

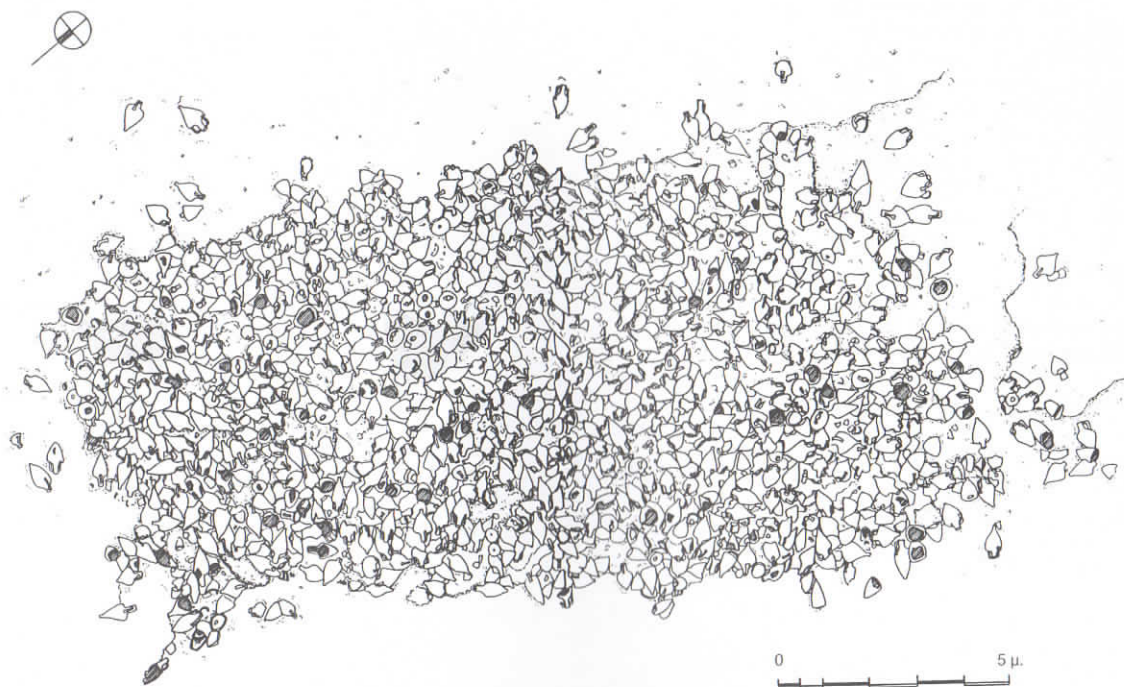

Εικ. 6

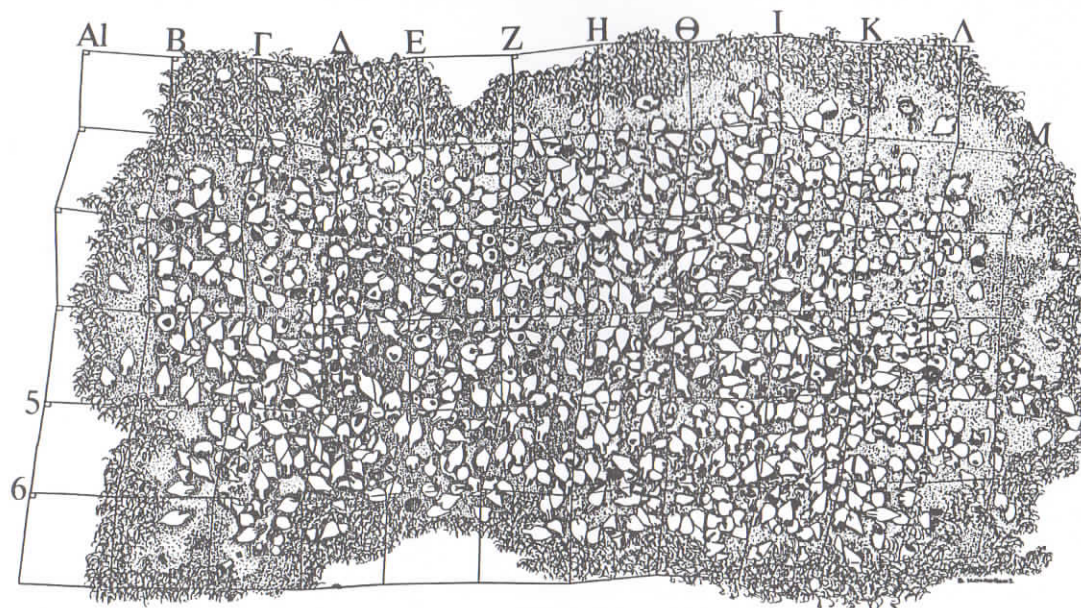

Εικ. 7

Εικ. 6. Φωτογραμμετρική αποτύπωση του ναυαγίου (σχ: Ν. Λιανός, Αικ. Ταγωνίδου). Εικ. 7. Οριζοντιογραφία του ναυαγίου (σχ: Δ. Καρανταΐδης, Β. Κονιόρδος).

φθηνότερων οργάνων, τα οποία μεταφέρονται στο χώρο της ανασκαφής και γίνεται επεξεργασία των στοιχείων επί τόπου, ενώ η δεύτερη βασίζεται σε μεγάλα και ακριβά όργανα, που δεν μπορούν να μετακινηθούν. Αντίθετα η δεύτερη μέθοδος απαιτεί μικρότερη απασχόληση στο βυθό. Εν τούτοις και οι δύο μέθοδοι φαίνονται να είναι ακριβείς και αποτελούν πρωτοτυπία για την υποβρύχια αρχαιολογία.

Συγχρόνως με τη τοπογραφική αποτύπωση, πραγματοποιήθηκε η αρίθμηση και καταγραφή των 976 επιφανειακών αμφορέων, καθώς και 33 άλλων που εντοπίστηκαν σκορπισμένοι στην περίμετρο του ναυαγίου. Κατά τη διάρκεια των εργασιών αυτών, εντοπίστηκαν άλλα τρία επιφανειακά αντικείμενα, τα οποία είναι αξιοσημείωτα. Το πρώτο ανήκε πιθανά σε τμήμα μιας από τις άγκυρες του πλοίου (Εικ. 8) και βρέθηκε σε απόσταση 25 μ. νότια του ναυαγίου. Ανήκει σε μολύβδινο σύνδεσμο ξύλινης άγκυρας, και χρησιμοποιείτο για την ενίσχυση των άγκιστρων και του κάτω τμήματος του στελέχους της ξύλινης άγκυρας. Εδώ θά πρέπει να σημειωθεί ότι το εύρημα αυτό είναι σπάνιο, γιατί είναι ένα από τα πρώτα μολύβδινα τμήματα άγκυρών που άρχισαν να κατασκευάζονται τον 5ο π.Χ. αιώνα¹⁰. Τα άλλα δύο ευρήματα ανήκουν σε δύο μελαμβαφή αγγεία, μία σκυφοειδή κύλικα και μία φιάλη και χρονολογούνται γύρω στο 425-400 π.Χ.¹¹ (Εικ. 9, 10).

Μετά το πέρας της αρίθμησης των αγγείων, άρχισε η ανασκαφή σε 2 από τα 72 τετράγωνα του κανάβου, τα οποία, όπως προαναφέρθηκε, είχαν διαστάσεις 2Χ2 μ. Η ανασκαφή στη θάλασσα γίνεται με τη μέθοδο της αναρρόφησης, εκμεταλευόμενη τη διαφορά πίεσης μεταξύ της επιφάνειας και του εκάστοτε βάθους. Η μέθοδος συνίσταται στην παροχή αέρα στην άκρη ενός σωλήνα, από έναν αεροσυμπιεστή χαμηλής πίεσης. Ο αέρας ανέρχεται στην επιφάνεια, δια μέσου του σωλήνα, δημιουργώντας έτσι την αναρρόφηση.

Από τη μικρή αυτή περιοχή, η πυκνότητα των ευρημάτων ήταν εντυπωσιακή: ανασκάφηκαν, από τα πρώτα τρία στρώματα, περίπου 150 αμφορείς, το ύψος των οποίων κυμαίνεται μεταξύ 0,65-0,85 μ.

Κάτω από τους αμφορείς, τα Γ και Δ ανασκαφικά στρώματα περιείχαν ένα μεγάλο αριθμό

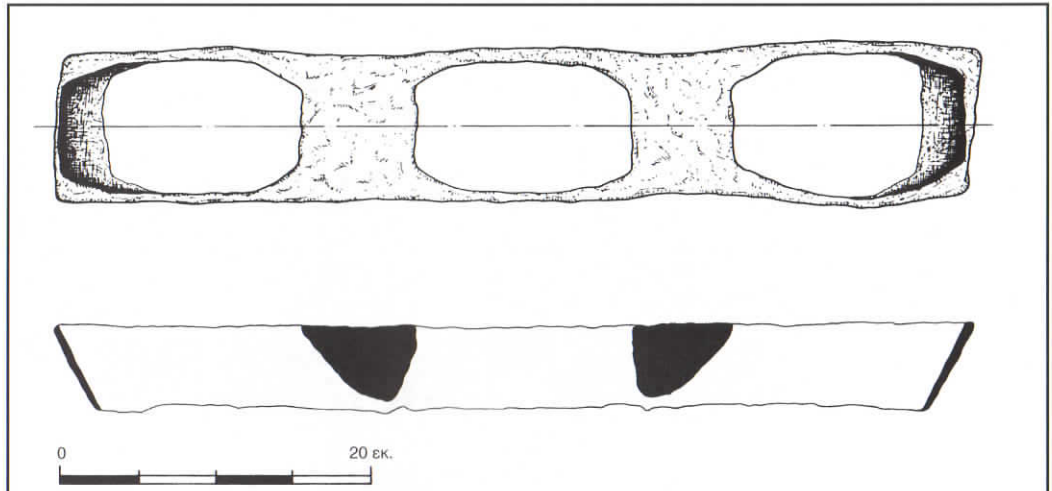

Εικ. 8. Σχέδιο μολύβδινου δεσίμου αρχαίας άγκυρας (σχ: Πισκαρδέλης).

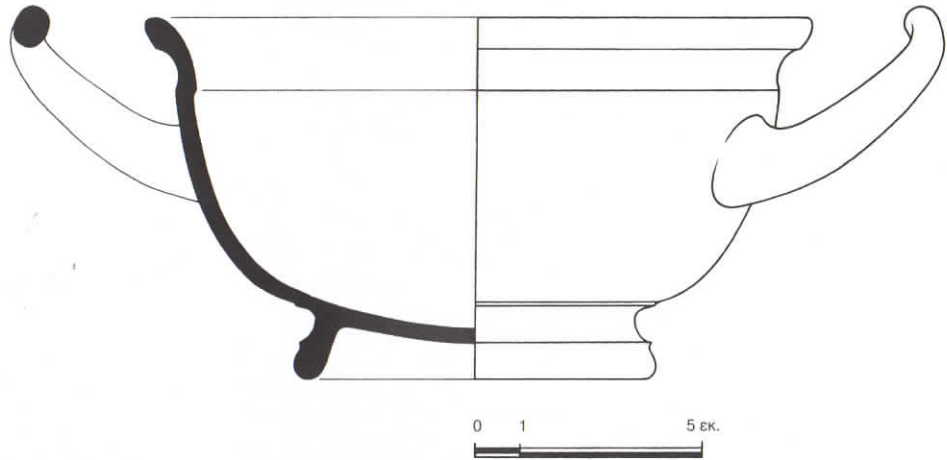

Εικ. 9. Σχέδιο σκυφοειδούς κύλικας (σχ: Πισκαρδέλης).

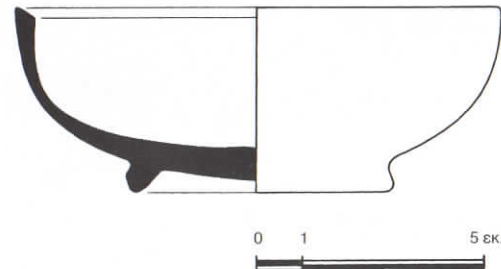

Εικ. 10. Σχέδιο φιάλης (σχ: Πισκαρδέλης).

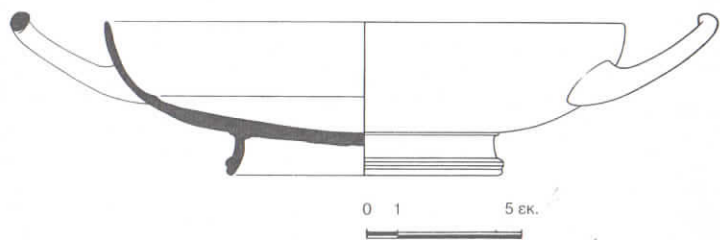
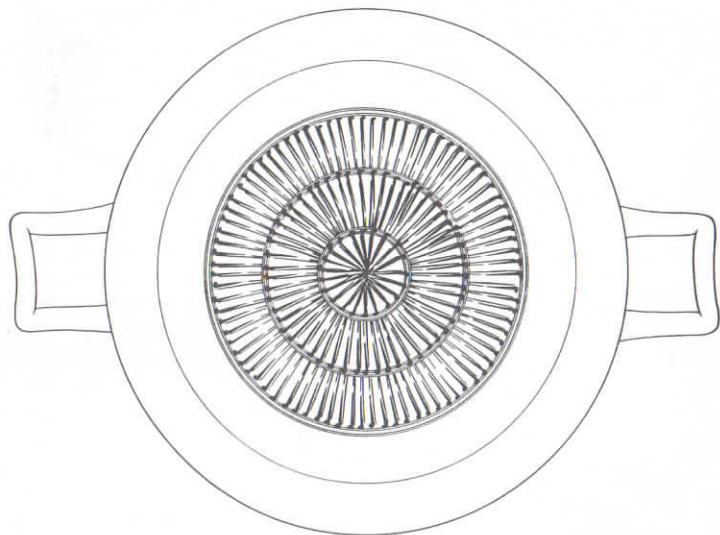

Εικ. 11. Μελαμπαφής κύλιξ με εμπιέστη διακόσμηση (σχ: Πισκαρδέλης).

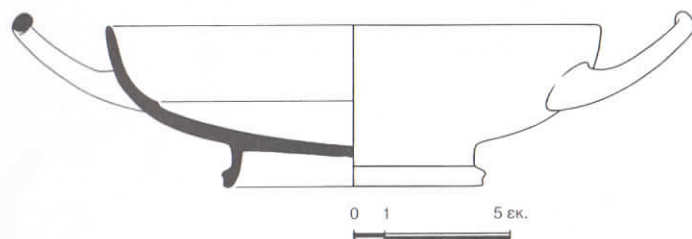
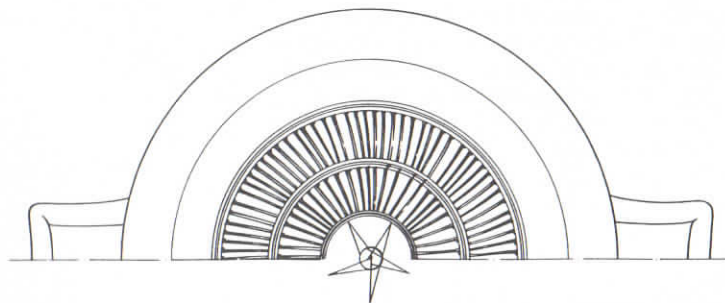

Εικ. 12. Σχέδιο μελαμπαφούς κύλικας με εγχάρακτη διακόσμηση (σχ: Πισκαρδέλης).

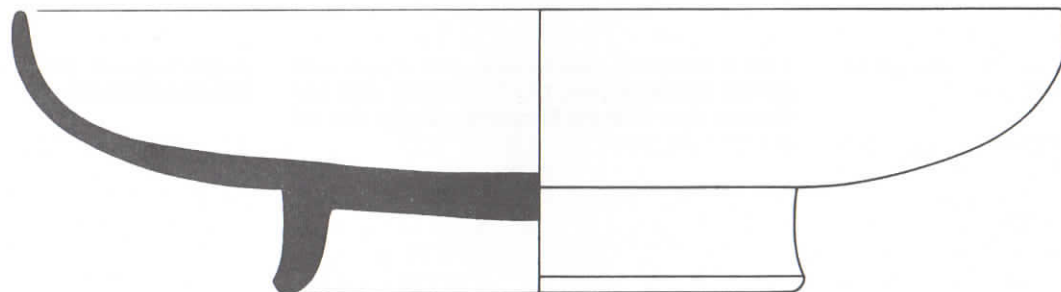

Εικ. 13. Σχέδιο μελαμπαφούς πινακίου (σχ: Πισκαρδέλης).

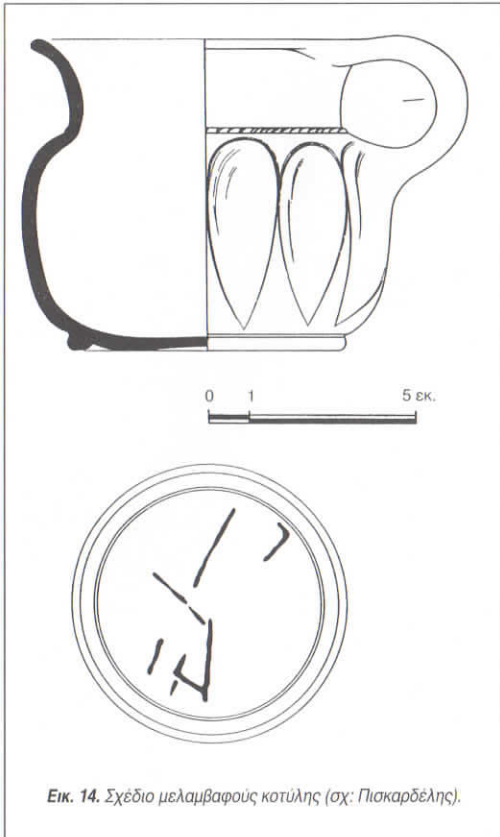

Εικ. 14. Σχέδιο μελαμβαφούς κοτύλης (σχ: Πισκαρδέλης).

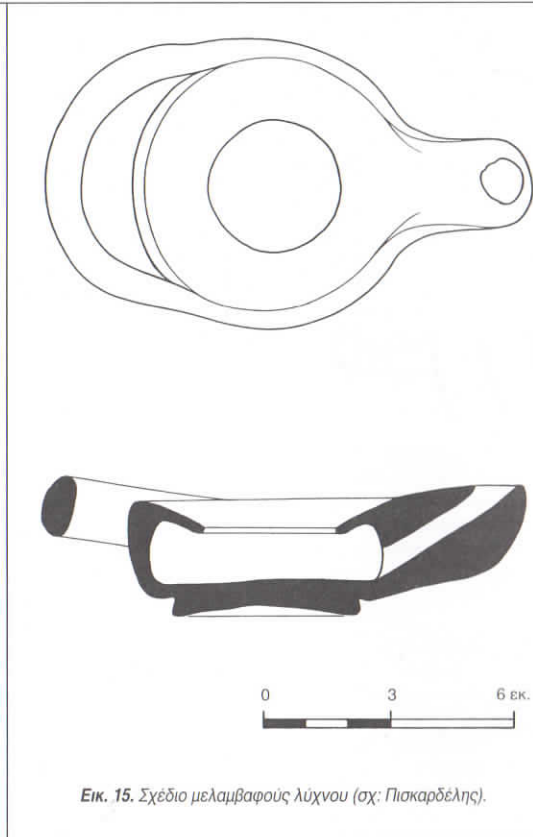

Εικ. 15. Σχέδιο μελαμβαφούς λύχνου (σχ: Πισκαρδέλης).

σκυφοειδών κυλίκων με εμπιεστές και εγχάρακτες ακτινωτές γραμμές στο εσωτερικό του πυθμένα¹² (Εικ. 11, 12), πολλά επιτραπέζια πινάκια (Εικ. 13), μία κοτύλη με ανάγλυφες τοξοειδείς ραβδώσεις¹³ (Εικ. 14), μελαμβαφείς λύχνους¹⁴ (Εικ. 15), μία άβαφη χύτρα¹⁵ (Εικ. 16) και πολλά άλλα θραύσματα διαφόρων αγγείων καθημερινής χρήσης, τα οποία χρονολογούνται μεταξύ του 425-400 π.Χ.

Από τα μέταλλα σκεύη ανασύρθηκε ένα τμήμα χάλκινου καδίσκου με διπλές κινητές λαβές και κομβιόσημες προσφύσεις, περασμένες μέσα από δύο κρίκους που σχηματίζουν ανθέμιο (Εικ. 78). Το σώμα του κάδου είναι πολύ διαβρωμένο, αλλά το τμήμα που διατηρήθηκε, φαίνεται να είναι κωδωνόσχημο, σχεδόν όμοιο με τον κάδο που ανασκάφηκε σε Μακεδονικό τάφο το 1977¹⁶. Οι κάδοι αυτοί χρησιμοποιούνταν κατά τους Κλασσικούς και Ελληνιστικούς χρόνους για τη μεταφορά κρασιού και νερού¹⁷.

Όλα τα παραπάνω ευρήματα ανήκουν σε σκεύη κοινού συμποσιού, ενώ τα πήλινα διατηρούνται σε άριστη κατάσταση, σχεδόν όπως ήταν πριν από 2500 χρόνια. Το στιλπνό μαύρο χρώμα των μελαμβαφών κυλίκων, με τους συγκεντρικούς δακτύλιους στις εξωτερικές βάσεις των αγγείων, θυμίζουν τα καλύτερα Αθηναϊκά πρότυπα, ενώ η ανάλυση του πηλού, που έγινε στο κέντρο αρχαιομετρίας του Δημόκριτου από τον Φυσικό Δρα Γιάννη Μανιάτη, έδειξε ότι τα αγγεία είναι Αθηναϊκής προέλευσης¹⁸.

Όσο για τα μεταλλικά σκεύη, αυτά ήταν σπάνια στην καθημερινή χρήση, λόγω της πολυτιμότητάς τους. Επομένως, εδώ τίθεται το ερώτημα, αν το πλοίο μετέφερε και άλλα αντικείμενα για εμπορία ή αν τα μελαμβαφή αυτά σκεύη ήταν για προσωπική χρήση κάποιου πλούσιου Αθηναίου καραβοκύρη. Ελπίζουμε ότι η περαιτέρω ανασκαφή του ναυαγίου θα μας απαντήσει το ερώτημα.

Προς το παρόν η ανασκαφή σταμάτησε στο επίπεδο του έρματος του πλοίου με την προοπτική να συνεχισθεί και τα επόμενα έτη για τον εντοπισμό των λειψάνων του ξύλινου σκαριού.

Αποτελέσματα

Η ανασκαφή ενός εμπορικού πλοίου της Κλασσικής περιόδου είναι σημαντική, γιατί ελάχιστα έχουν βρεθεί ή ανασκαφεί μέχρι σήμερα. Το πιο γνωστό εύρημα είναι το πλοίο της Κυρήνειας, το οποίο ανασκάφηκε από τον Αμερικανό αρχαιολόγο Michael Katzen το 1970, στη βόρεια ακτή της Κύπρου¹⁹. Το μεγάλο τμήμα του ξύλινου σκαριού, που διασώθηκε και που χρονολογείται γύρω στο 350 π.Χ., κατέστησε ικανή την πλήρη ανασυναρμολόγησή του, και οδήγησε στην επιτυχή κατασκευή ενός ομοιώματος σε φυσικό μέγεθος²⁰.

Σε ένα άλλο ναυάγιο του 5ου με 4ο π.Χ. αιώνα, που ανασκάφηκε από την Αμερικανίδα αρχαιολόγο Δρα Cynthia Eisman στη Σικελία, δεν διασώθηκαν παρά ελάχιστα σποραδικά τμήματα του ξύλου²¹, ενώ το ναυάγιο του Ma'agan Michael στο Ισραήλ, που ερευνήθηκε και μελετάται από τον Καθηγητή Elisha Linder, είναι σχεδόν ίδιο με αυτό της Κυρήνειας, δηλαδή έχει διαστάσεις 15 μ. μήκος και 4,5 μ. πλάτος²².

Όλα τα άλλα αξιοσημείωτα ναυάγια που γνωρίζουμε, χρονολογούνται είτε 300 χρόνια μετά, είτε πριν την Κλασσική περίοδο.

Η ιδιαιτερότητα του ναυαγίου της Αλοννήσου, έγκειται στο μέγεθός του, το οποίο είναι διπλάσιο από τα ήδη γνωστά μέχρι τώρα για την περίοδο αυτή, έχει δηλαδή 25 μ. μήκος και 10 μ. πλάτος, κάτι που έρχεται σε αντίθεση με τις μέχρι σήμερα γνώσεις μας γύρω από την αρχαία ναυπηγική.

Διάφοροι μελετητές αρχαίων πλοίων σε άρθρα που δημοσιεύθηκαν κατά τη διάρκεια των τελευταίων 20 ετών, υποστήριξαν ότι οι αρχαίες φορηγίδες άνω των 75 τόνων και χωρητικότητας 1500 αμφορέων, ναυπηγήθηκαν μετά τον 1ο π.Χ. αιώνα από τους Ρωμαίους, δηλαδή 300 χρόνια αργότερα από το ναυάγιο της Αλοννήσου²³.

Εν τούτοις, ο Αμερικανός καθηγητής Lionel Casson, βασιζόμενος, κυρίως στις Ιστορίες του

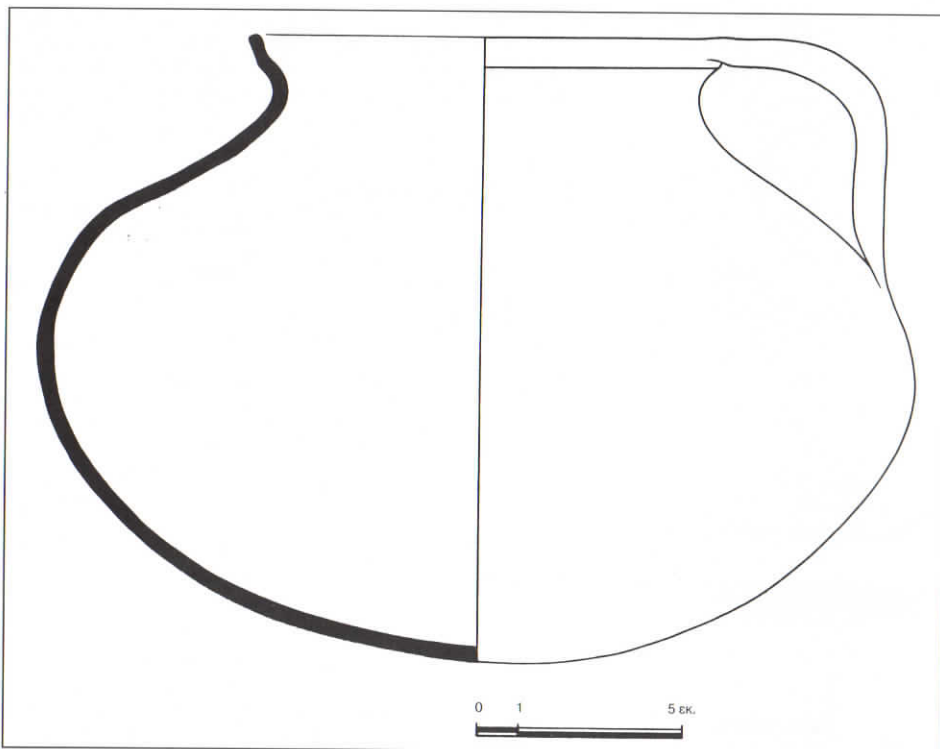

Εικ. 16. Σχέδιο άβαφης χύτρας (σχ: Πισκαρδέλης).

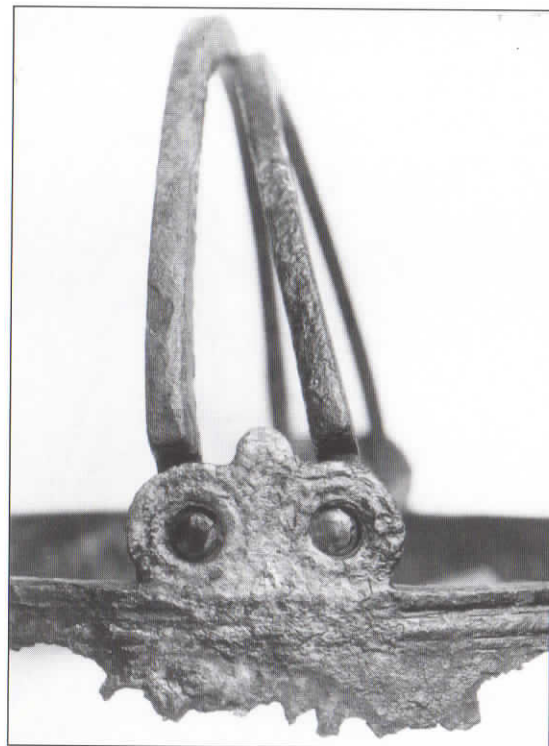

Εικ. 17. Φωτογραφία άνω τμήματος χάλκινου καδίσκου (φωτ. Π. Βεζυρτζής).

Θουκυδίδη, πίστευε ότι το μέγεθος των φορτηγών πλοίων υπετιμάτο από τους σύγχρονους ιστορικούς και ότι πλοία με φορτίο μέχρι 150 τόννους, είχαν αρχίσει να ναυπηγούνται ήδη από τον 5ο π.Χ. αιώνα από τους Έλληνες²⁴. Η δική μας ανασκαφή ήλθε να τεκμηριώσει πλέον τη θεωρία του Καθηγητή Casson.

Το ναυάγιο της Αλοννήσου περιέχει 1.000 επιφανειακούς αμφορείς, εκ των οποίων ο καθένας ζυγίζει περίπου 28-37 κιλά, ενώ από κάτω εμφανίζονται άλλες τρεις στρώσεις, δηλαδή υπολογίζουμε ότι στο ναυάγιο υπάρχουν 3.000 με 4.000 αγγεία.

Αυτό προϋποθέτει την ύπαρξη ενός μεγάλου πλοίου με εκτόπισμα άνω των 100 τόννων, πράγμα που αναθεωρεί τις προηγούμενες απόψεις και συμβάλλει στην καλύτερη γνώση της ιστορίας της τέχνης και της ναυπηγικής, αποκαλύπτοντας ένα ακόμα επίτευγμα της Αρχαίας Ελλάδας που υιοθετήθηκε από τους Ρωμαίους.

Σημειώσεις:

1. Το παρόν άρθρο είναι κατά μεγάλο μέρος βασισμένο στη δημόσια διάλεξη της υπογράφουσας, που δόθηκε στην Αρχαιολογική Εταιρεία στις 31 Μαρτίου 1993 και ανακινώθηκε στο 5ο Διεθνές Συμπόσιο Ναυπηγικής στην Αρχαιότητα, τον Αύγουστο του 1993 στο Ναύπλιο.

2. Η διεύθυνση της υποβρύχιας έρευνας και ανασκαφής ανήκει στην υπογραφομένη, καθώς και η πρωτοβουλία για την έναρξη ενός τόσο μεγάλου έργου, ομολογουμένως, κάπως, παρακινδυνευμένου. Δεδομένου ότι το καταδυόμενο προσωπικό της Εφορείας Εναλίων Αρχαιοτήτων δεν είχε προηγούμενη ανασκαφική εμπειρία σε βάθη κάτω των 30 μ., εντούτοις η υποβρύχια ανασκαφή λειτούργησε πειραματικά και για τα επόμενα δύο χρόνια πέτυχε απόλυτα στην έκβασή της. Παράλληλα, αποτέλεσε ένα σχολείο εξειδικευμένης εκπαίδευσης για όλο το προσωπικό της Εφορείας και ειδικά για τους νέους του Προγράμματος Επιμόρφωσης Ανέργων Επιστημόνων στην Υποβρύχια Αρχαιολογία, που πραγματοποιήθηκε με χρηματοδότηση της ΕΟΚ και εξασφαλίστηκε μέσω της Διεύθυνσης Μορφωτικών Σχέσεων Ελλάδος-ΕΟΚ του ΥΠ.ΠΟ. Ευχαριστούμε ιδιαίτερα το Διευθυντή Δρα. Δ. Διακίδη και τον Μορφωτικό Ακόλουθο κ. Σ. Καταρό.

Το επιστημονικό προσωπικό που συνέβαλε στην επιτυχία τού έργου αποτελείται από τους παρακάτω:

Αρχαιολόγοι: Ε. Χατζηδάκη, Η. Σπονδύλης, Δ. Χανιώτης, Α. Σίμωνι, Σ. Ασημακοπούλου, Χ. Αγουριδής, Δ. Σωτηράκης, Ε. Μαντζούκα, Γ. Κουτσουφλάκης, Θ. Γαρταγάνη, Β. Λάζαρη, Γ. Μαυροφρύδης, Φ. Μάντζιου, Μ. Γκουτζαμάνη, Α. Ριτσώνης, Ε. Καγγελάρη, Π. Σκαρπέλου, οι φοιτήτριες Αρχαιολογίας Χ. Παπαχριστοπούλου και Μ. Τσόπελα, καθώς και οι Αμερικανοί αρχαιολόγοι Kelly Sigler και Kenneth Tretheway.
Αρχιτέκτονες: Ν. Λιανός, Κ. Ταγωνίδου, Β. Κονιόρδος, Θ. Νακάσης, και ο φοιτητής Αρχιτεκτονικής Α. Βαΐτσος.
Γεωλόγοι-Ωκεανολόγοι: Ε. Χαχαμίδου, Β. Μασούρα.
Βιολόγοι: Ν. Νικοδήμου
Τοπογράφοι: Γ. Μπαξεβανάκης, Δ. Καρανταϊδής.
Χημικοί: Α. Κατσή

Η έρευνα πλαισιώθηκε επίσης από τις συντηρήτριες της υπηρεσίας, Ρ. Παπαδήμα, Σ. Συμεωνίδου, Ρ. Μανίνου, Κ. Ανδουτσάκη, Κ. Γκίγκιζα, τους σχεδιαστές Σ. Πισκαρδέλη και Κ. Παλλάτου, τη χειρίστρια Η/Υ Ε. Σαΐτη, την αρχαιοφύλακα Α. Γιαννουλάτου, και τους φωτογράφους Π. Βεζυρτζή, Γ. Τσιαλίκη, και Courtney Platt εκ μέρους τού National Geographic.

3. Η Μένδη ιδρύθηκε το 730 π.Χ. από τους Ερετριείς, και ανήκε στις πρώτες Ελληνικές αποικίες στη Χερσόνησο της Χαλκιδικής. (βλ.: E. L. Hicks, "Greek Historical Inscriptions", Oxford (1882) no. 35, σελ. 49; αρ. 48, σελ. 80; P.-W., RE, Mende, τ. 15 (1932), στήλ. 778-9).

4. Πεπάρηθος: βλ.: Στράβων, 9.5.16. (Loeb Classical Library). E. L. Hicks, Greek Historical Inscriptions, Oxford (1882), inscriptions no. 24, σελ. 27, αρ. 30, σελ. 41, αρ. 35, σελ. 49, αρ. 48, σελ. 80, αρ. 81, σελ. 140, P.-W., RE, τ. 19 (1937), Reparethos, στήλ. 552-9.

5. βλ.: Σοφοκλής, *Φιλοκτήτης*, στοιχ. 548-549, Loeb Classical Library (1919) τομ. II: Αθηναίοι, *Δειπνοσοφισταί* 1.29a, d-e, Loeb Classical Library (1927), τομ. I: Δημοσθένης, *Προς την Λακρίτου Παραγραφήν*, κκxv, 35, εκδ. "Les belles lettres", Paris (1954): C. Eisman, *The Porticello Shipwreck, A Mediterranean Merchant Vessel of 415-385 B.C.*, Texas A&M University Press (1987), σελ. 37-52: I. Μπ. Μπρασιόνκι: *Μέθοδοι Έρευνας στο Αρχαίο Εμπόριο*, Λένινγκραντ Εκδόσεις ΗΑΥΚΑ (1984), σελ. 105-7 (στη Ρωσική γλώσσα): A. Douligerintzessiloglou et V. Garlan: "Vin et Amphores de Réparethos et d'Ikos," B.C.H., CXIV, (1990) σελ. 361-392: Σ. Μονάχωφ, *Αμφορείς από την Ταυρική Χερσόνησο, IV-II π.Χ. αι.*, εκδ. Πανεπιστημίου Saratov (1989) (στη Ρωσική γλώσσα): J. Y. Empereur και Y. Garlan: "Les ateliers amphoriques grecs," *Les amphores grecques, les problèmes de l'évolution du métier et du commerce dans l'antiquité*, εκδ. του Πανεπιστημίου Saratov (1992), σελ. 19-21 (στη Ρωσική γλώσσα με μικρή σύνοψη του κειμένου στη Γαλλική). Ευχαριστούμε τη συνάδελφο αρχαιολόγο κα Π. Μελά για την ευγενική της προσφορά στη μετάφραση των Ρωσικών άρθρων.

6. Όλη η υλικοτεχνική υποδομή ανήκει στο προσωπικό της Ε.Ε.Α. που απαρτίζεται από τους παρακάτω (με αλφαβητική σειρά):

Ε. Γκίγκιζας, Δ. Δροσινός, Ν. Θεοδωρακόπουλος, Α. Ζάνος, Ι. Ζευγίτης Γ. Κοντογιάννης, Η. Κούβελας, Δ. Λυμπερόπουλος, Χ. Μαργαρώνης, Κ. Μπίζας, Σ. Παπαδόπουλος, Α. Πολλάτος, Σ. Πόπορης, Α. Σαλπαδήμας, Ν. Σαπουτζής, Δ. Σκρομπόλας, Π. Τριπύλλας, Γ. Χατζής, Π. Χρόνης.

7. Ευχαριστούμε το Υπουργείο Εθνικής Άμυνας και ιδιαίτερα τον Αντιπλοίαρχο κ. Γ. Θεοφανίδη, τότε Διοικητή της Ομάδας Υποβρυχίων Καταστροφών, όχι μόνο για την άφιξη συνεργασία και συμπαράστασή τους, εδώ και 16 χρόνια, αλλά και για την ιδιαίτερη μετακπαίδευση στις καταδύσεις που παρέχον στην Εφορεία μας, με σκοπό την ετοιμότητα της ομάδας μας στους κινδύνους του βυθού. Ευχαριστούμε, επίσης, τους αξιωματικούς κ.κ. Θεοφάνη Μαντάνα και Δημήτρη Βοϊδονικόλα, καθώς και τους δύτες Παν Ο.Υ.Κ., Λάμπρο Ζώρζο και Άγγελο Σταματίου, για την πολύτιμη ενεργό συμμετοχή τους στην υποβρύχια έρευνα του ναυαγίου το 1992, και την υπομονή τους να συντονίζουν τις καταδυτικές εργασίες επί 11 ώρες καθημερινά.

Το 1993 ως υπεύθυνος καταδύσεων ανέλαβε ο επαγγελματίας δύτες Κώστας Θωκταριδής, ένας νέος άνθρωπος με

τεράστιες γνώσεις στην τεχνική των καταδύσεων. Στον κ. Θωκταριδή οφείλουμε πολλά για την επιτυχή έκβαση της υποβρύχιας έρευνας, γιατί κατάφερε να οργανώσει για δύο συνεχείς μήνες τις καταδύσεις 49 αυτοδύτων, χωρίς κανένα καταδυτικό πρόβλημα.

Το 1992 πραγματοποιήθηκαν 425 καταδύσεις και το 1993, 810 καταδύσεις, ενώ το τεχνικό προσωπικό που συμμετείχε, αποτελείτο από τους παρακάτω δύτες (με αλφαβητική σειρά):

Π. Αντωνίου, Γ. Αυγουστάκης, Μ. Βασιλάκη, Β. Γλέζος, Μ. Ζαχαρίας, Γ. Καλαποθάκης, Η. Κούβελας, Α. Κωσταντινέας, Κ. Κωσταντόπουλος, Η. Κυριακόπουλος, Ν. Μακριδάκης, Λ. Μερσενιέ, Ν. Μηλιάδης, Σ. Νικολαΐδης, Ι. Παπαβασιλόπουλος, Ν. Παπακωνσταντίνου, Χ. Παπαντώνη, Μ. Πετρίδης, Α. Πολυχρονόπουλος, Μ. Ραυτάκης, Μ. Τζεφρόνης, Κ. Τσιάμη, Π. Τσαμπουράκης, Π. Χρονόπουλος.

8. Το Πρόγραμμα Πληροφορικής αναπτύχθηκε βάσει των αναγκών της υποβρύχιας αποτύπωσης από τον Αμερικανό καθηγητή της Θεωρητικής Φυσικής Dr. Michael Marder, σε συνεργασία με τους αρχιτέκτονες της Εφορείας Εναλίων Αρχαιοτήτων Δρα. Ν. Λιανό και Κ. Ταγώνη. Η επίσημη και πολύωρη εργασία τους συνέβαλε στην επιτόπου εκπόνηση του σχεδίου του ναυαγίου.

9. Η μέθοδος αυτή εφαρμόστηκε από τον Τοπογράφο-Μηχανικό του ΚΕΔΑΚ, Δημήτρη Καρανταΐδη, ο οποίος σε συνεργασία με τον αρχιτέκτονα της 9ης Εφορείας Βυζαντινών Αρχαιοτήτων, Βασίλη Κονιόρδο, που είχε και την αρχιτεκτονική επιμέλεια του τελικού σχεδίου, απέδωσαν την ακόλουθη οριζοντιογραφία του ναυαγίου. Ευχαριστούμε το Υπουργείο Μακεδονίας και Θράκης, και ιδιαίτερα τον κ. Δ. Καρανταΐδη για τη συνεργασία. Η τεχνική περιγραφή της μεθόδου, θα δημοσιευθεί σε προσεχές άρθρο του κ. Καρανταΐδη.

10. Βλ. την αναπαράσταση όμοιας αρχαίας άγκυρας στο άρθρο του G. Kapitän, "Ancient anchors-technology and classification", *The International Journal of Nautical Archaeology* (1984), 13.1, σελ. 33-44, εικ. 1.

11. Βλ.: *Agora* XII, Μέρος 2 πίν. 27, εικ. 6, μεταξύ του 617-621 και XII, Μέρος Ι, σελ. 112: *Αρχαιολογικό Δελτίο* 19 (1964), Χρονικά, πίν. 65(α).

12. Βλ.: *Agora* XII, Part 2, πίν. 22-23, εικ. 5 μεταξύ του 483-496, και XII, Μέρος 1, σελ. 102-104. Για παρόμοιες κύλικες βλ.: Γ. Μπακαλάκης, *Οίνος Ισματικός*, Θεσσαλονίκη (1990) Μέρος Β, σελ. 643-650.

13. Βλ.: *Agora* XII, Μέρος 2, πίν. 11 (215) και *Αρχαιολογικό Δελτίο* 41 (1986), Χρονικά, πίν. 33γ.

14. Βλ.: *Agora* IV, 56 (21-212) τύπος 23Α πίν. 7 και 36: Λ. Μαραγκού, *Αρχαία Ελληνική Τέχνη*, Συλλογή Ν. Π. Γουλανδρή, Αθήνα (1985) σελ. 138, πίν. 204.

15. Βλ.: *Agora* XII, Μέρος 2, πίν. 93 μεταξύ του 1929 και 1930 και XII Μέρος 1, π. 224.

16. Κ. Ρωμιοπούλου, "Κλειστά ταφικά σύνολα Υστεροελλαδικών χρόνων από τη Θεσσαλία", *Φιλία Επη εις Γεώργιον Μυλωνά*, τομ. Γ', σ. 194-197, πίν. 45, Αρχαιολογική Εταιρεία 1989).

17. *Θησαυροί της Αρχαίας Μακεδονίας*, Αρχαιολογικό Μουσείο Θεσσαλονίκης, (ΤΑΠΑ 1979), σελ. 80, τύπος 332, πίν. 47: Λ. Μαραγκού, *Αρχαία Ελληνική Τέχνη*, Συλλογή Ν. Π. Γουλανδρή, Αθήνα (1985) σελ. 166, πίν. 264: Μ. Ανδρόνικος, Βεργίνα, Εκδοτική Αθηνών (1992) σελ. 210, πίν. 176: *The Search for Alexander, an Exhibition*, Greek Ministry of Culture (1980), plates 17-19, και 26, σελ. 156 τύπος (107), 163 τύπος (123) και 170 τύπος (135).

18. Ευχαριστούμε το Δρα. Γ. Μανιάτη για τη συνεργασία του στη μελέτη της προέλευσης της κεραμεικής και στην ανάλυση με ραδιοάνθρακα τμημάτων Ξύλου που βρέθηκαν κάτω από τα αγγεία και χρονολογήθηκαν γύρω στο 541-411 π.Χ.

19. Βλ.: H. W. Swiny and M. L. Katzev, "The Kyrenia shipwreck: A fourth-century B.C. Greek merchant ship", *Marine Archaeology, Colston Papers* 23, London (1973): D. J. Blackman, ed., σελ. 339-359: M. Katzev, "Resurrecting the Oldest Known Greek Ship," *National Geographic* 137(6) (1970), σελ. 841-857.

20. Βλ.: M. L. Katzev, "Conservation of the Kyrenia Ship: 1970-71" *National Geographic Society Research Reports*, 11, National Geographic Society, Washington (1971): M. L. Katzev, "Conservation of the Kyrenia Ship: 1971-72," *National Geographic Society Research Reports*, 12, National Geographic Society, Washington (1972): M. L. Katzev, "The Kyrenia Ship: An Interim Report on its Hull Construction," *American Journal of Archaeology* 89(1) (1985) σελ. 71-101: M. L. Katzev, *Kyrenia II: An Ancient Ship Sails Again*, Hellenic Institute for the Preservation of Nautical Tradition, Piraeus (1987).

21. Βλ.: C. Eisman, *The Porticello Shipwreck, A Mediterranean Merchant Vessel of 415-385 B.C.*, Texas A&M University Press (1987), σελ. 98-109).

22. Βλ.: E. Linder, "Ma'agan Michael Shipwreck-Excavating an Ancient Merchantman," *BIBLIC ARCHAEOLOGY REVIEW*, 18(6) 1992: E. Linder "Il Relitto di Ma'agan," *ARCHEO*, VIII, 9(103) 1993.

23. Βλ.: C. Torr, *Ancient Ships, Cambridge* (1894) σελ. 25: Lefebvre des Noettes, *De la marine antique à la marine moderne: la révolution du gouvernail*, Paris (1935) σελ. 49 και 69-70: A. J. Parker, "Cargoes, containers and stowage: the ancient Mediterranean," *The International Journal of Nautical Archaeology* (1992) 21.2 σελ. 89-100.

24. Βλ.: L. Casson, *Ships and Seamanship in the Ancient World*, Princeton (1971) p. 171.

Σημείωση εκδότη: όταν λάβαμε για δημοσίευση το παρόν άρθρο δεν είχε ακόμα ανακοινωθεί η ανακάλυψη ενός άλλου ναυαγίου κλασικής εποχής στην Κυρά Παναγιά, που τώρα ερευνά κλιμάκιο της Εφορείας Εναλίων Αρχαιοτήτων.

Η ΥΠΟΒΡΥΧΙΑ ΑΡΧΑΙΟΛΟΓΙΑ ΚΑΙ ΤΟ ΝΕΟ ΔΙΚΑΙΟ ΤΗΣ ΘΑΛΑΣΣΑΣ

Αναστασία Στρατή¹

1. Εισαγωγή

Στις 16 Νοεμβρίου 1994, δώδεκα χρόνια μετά την υπογραφή της, τέθηκε σε ισχύ η Σύμβαση των Ηνωμένων Εθνών για το Δίκαιο της Θάλασσας (εφεξής Σύμβαση του 1982). Το γεγονός αυτό αποτέλεσε αντικείμενο έντονης συζήτησης δεδομένου ότι η Σύμβαση του 1982 αφορά θέματα ζωτικής σημασίας για την Ελλάδα, όπως, για παράδειγμα, τη δυνατότητα επέκτασης του εύρους της αιγιαλίτιδας ζώνης στα 12 ναυτικά μίλια (δυνατότητα, η οποία παρέχεται εξάλλου και από το εθιμικό δίκαιο), επιβεβαίωση της υφαλοκρηπίδας των νησιών, υιοθέτηση του νέου θεσμού της αποκλειστικής οικονομικής ζώνης (ΑΟΖ) κ.α. Οστόσο, η Σύμβαση του 1982 έχει ιδιαίτερη σημασία και για την υποβρύχια αρχαιολογία -πράγμα που δεν τονίστηκε επαρκώς- καθώς αποτελεί την πρώτη κωδικοποίηση κανόνων του δικαίου της θάλασσας που περιλαμβάνει ρυθμίσεις σχετικά με την προστασία της ενάλιας αρχαιολογικής κληρονομιάς. Το άρθρο 149 αναφέρεται στα αρχαιολογικά και ιστορικά αντικείμενα που βρίσκονται στο διεθνή βυθό, ενώ το άρθρο 303 προβλέπει, μεταξύ άλλων, την επέκταση της δικαιοδοσίας του παράκτιου κράτους στα 24 ναυτικά μίλια από τις γραμμές βάσης από τις οποίες μετράται το εύρος της αιγιαλίτιδας ζώνης.

Άρθρο 149:

“Όλα τα αντικείμενα αρχαιολογικής και ιστορικής φύσης που ανευρίσκονται στην Περιοχή, θα διατηρούνται ή θα διατίθενται προς το όφελος του συνόλου της ανθρωπότητας, λαμβανομένων ιδιαίτερων υπόψη των δικαιωμάτων προτιμήσεως του κράτους ή της χώρας προέλευσης, ή του κράτους πολιτιστικής προέλευσης, ή του κράτους ιστορικής και αρχαιολογικής προέλευσης.”

Άρθρο 303:

“1. Τα κράτη έχουν την υποχρέωση να προστατεύουν τα αντικείμενα αρχαιολογικής και ιστορικής φύσης που ανευρίσκονται στη θάλασσα και να συνεργάζονται για το σκοπό αυτό.

2. Προκειμένου να ελέγχει το εμπόριο τέτοιων αντικειμένων, το παράκτιο κράτος μπορεί, εφαρμόζοντας το άρθρο 33, να θεωρήσει, κατά τεκμήριο, ότι η απο-

μάκρυνσή τους από το βυθό της θάλασσας στη ζώνη στην οποία αναφέρεται το εν λόγω άρθρο, χωρίς τη συναίνεσή του, θα συνιστούσε παραβίαση, στο έδαφός του ή στην αιγιαλίτιδα ζώνη του, των νόμων και κανονισμών που μνημονεύονται στο εν λόγω άρθρο.

3. Το άρθρο αυτό δεν θίγει τα δικαιώματα των κυριών, η ταυτότητα των οποίων είναι δυνατόν να εξακριβωθεί, το δίκαιο ναυαγιάρεσης και άλλες διατάξεις του ναυτικού δικαίου ή τους νόμους και τις πρακτικές που αφορούν τις πολιτιστικές ανταλλαγές.

4. Το άρθρο αυτό δεν επηρεάζει άλλες διεθνείς συμφωνίες και κανόνες του διεθνούς δικαίου που αφορούν την προστασία αντικειμένων αρχαιολογικής και ιστορικής φύσης”.

Από πλευράς διεθνούς δικαίου το σημαντικότερο, ίσως, πρόβλημα στην προστασία των ενάλιων πολιτιστικών αγαθών είναι αυτό της δικαιοδοσίας, δεδομένου ότι ένα μεγάλο μέρος τους βρίσκεται σε περιοχές που δεν υπόκεινται σε κρατική κυριαρχία ή δικαιοδοσία. Η προστασία τού ενάλιου αρχαιολογικού πλούτου εμφανίζεται ως ένα από τα λιγότερο αμφιλεγόμενα ζητήματα του σύγχρονου δικαίου της θάλασσας. Παρ' όλα αυτά, έχει εμπλακεί στη γενικότερη διαμάχη μεταξύ των συμφερόντων των παράκτιων κρατών και των ναυτικών δυνάμεων, των κατ' εξοχήν υποστηρικτών της ελευθερίας της ανοιχτής θάλασσας. Τα ισχυρά ναυτικά κράτη αντιδρούν στην επέκταση της δικαιοδοσίας του παράκτιου κράτους στην υφαλοκρηπίδα για σκοπούς που δεν σχετίζονται με τους φυσικούς πόρους, θεωρώντας ότι μια τέτοια διεύρυνση θα ευνοούσε το φαινόμενο της υπέρπλευσης δικαιοδοσίας και θα μετέτρεπε σταδιακά τη ζώνη κυριαρχικών δικαιωμάτων που αποτελεί η υφαλοκρηπίδα σε ζώνη κυριαρχίας. Οι “συντηρητικές” αυτές απόψεις αυτές επεκράτησαν κατά τη διάρκεια των διαπραγματεύσεων της Τρίτης Συνδιάσκεψης για το Δίκαιο της Θάλασσας με αποτέλεσμα την υιοθέτηση ενός συστήματος προστασίας κάθε άλλο παρά ικανοποιητικού. Είναι χαρακτηριστικό ότι έχουν ήδη αρχίσει διεργασίες σε διεθνή fora για την ανεύρεση λύσεων, οι οποίες θα υπερβαίνουν τα περιορισμένα πλαίσια προστασίας που θεσπίζει η Σύμβαση του 1982.

Θα πρέπει να σημειωθεί ότι το διεθνές νομικό πλαίσιο προστασίας της υποβρύχιας πολιτιστικής κληρονομιάς, δεν προσδιορίζεται μόνο από το δίκαιο της θάλασσας, αλλά και από τις διεθνείς και περιφερειακές πολιτιστικές συμβάσεις. Στην πλειοψηφία τους, οι συμβάσεις που προστατεύουν το σύνολο της πολιτιστικής κληρονομιάς εντοπίζονται στο πεδίο εφαρμογής τους στις εθνικές επικράτειες των συμβαλλομένων

κρατών, έτσι ώστε και αν ακόμη ερμηνευτούν με τρόπο που να καλύπτουν τα πολιτιστικά αγαθά που βρίσκονται στο βυθό, η προστασία περιορίζεται εντός της αιγιαλίτιδας ζώνης. Εξαιρεση αποτελεί η Ευρωπαϊκή Σύμβαση για Παραβάσεις που Αφορούν τα Πολιτιστικά Αγαθά (1985), η οποία παρέχει τη δυνατότητα στα συμβαλλόμενα κράτη να διευρύνουν τα όρια της δικαιοδοσίας τους και να κινούν ποινική δίωξη κατά παραβάσεων που διαπράττονται εκτός της επικράτειας τους (π.χ., στην ανοιχτή θάλασσα), υπό προϋποθέσεις. Επίσης, η Αναθεωρημένη Ευρωπαϊκή Σύμβαση για την Προστασία της Αρχαιολογικής Κληρονομιάς (1992) επεκτείνει το πεδίο εφαρμογής της σε περιοχές που υπόκεινται στη δικαιοδοσία των συμβαλλομένων κρατών. Η Σύμβαση του 1985 δεν έχει τεθεί σε ισχύ, ενώ η Αναθεωρημένη Σύμβαση του 1992 θα τεθεί σε ισχύ στις 25 Μαΐου 1995, τέσσερις μήνες μετά την κατάθεση του τέταρτου εγγράφου επικύρωσης, όπως προβλέπεται από τις διατάξεις της. Όσον αφορά τις διεθνείς πράξεις που προστατεύουν τα ενάλια πολιτιστικά αγαθά, η Σύσταση 848 (1978) της Κοινοβουλευτικής Συνέλευσης του Συμβουλίου της Ευρώπης προτείνει, μεταξύ άλλων, τη θέσπιση πολιτιστικών ζωνών 200 ν.μ., την υιοθέτηση μιας ευρωπαϊκής σύμβασης για την προστασία της υποβρύχιας πολιτιστικής κληρονομιάς και, σε παράρτημα, τα απαραίτητα μέτρα προστασίας που θα πρέπει να ληφθούν σε εθνικό επίπεδο. Επιπλέον, το Πρωτόκολλο για τις Ειδικά Προστατευόμενες Μεσογειακές Περιοχές (1982), προβλέπει την προστασία περιοχών που παρουσιάζουν αρχαιολογικό ή πολιτιστικό ενδιαφέρον, αλλά εντοπίζει το πεδίο εφαρμογής του στην αιγιαλίτιδα ζώνη των συμβαλλομένων κρατών, ενώ, τέλος, το Σχέδιο Σύμβασης του Συμβουλίου της Ευρώπης για την Προστασία της Υποβρύχιας Πολιτιστικής Κληρονομιάς (1985), προβλέπει τη θέσπιση αρχαιολογικών ζωνών 24 ν.μ. Για μια εκτενέστερη συζήτηση του νομικού καθεστώτος προστασίας της ενάλιας πολιτιστικής κληρονομιάς².

Το παρόν κείμενο εξετάζει το ισχύον καθεστώς της υποβρύχιας αρχαιολογίας όπως προσδιορίζεται από τη Σύμβαση του 1982 και τις δυνατότητες που δίνουν στην Ελλάδα για μια πιο ουσιαστική προστασία της ενάλιας πολιτιστικής κληρονομιάς της. Σε επόμενο τεύχος θα συζητηθούν οι εναλλακτικές λύσεις που προτείνονται για την πλέον αποτελεσματική προστασία του ενάλιου πλούτου, όπως το Σχέδιο Σύμβασης για την Προστασία της Υποβρύχιας Πολιτιστικής Κληρονομιάς της Επιτροπής Πολιτιστικής Κληρονομιάς της Ένωσης Διεθνούς Δικαίου και η πρόταση ανακήρυξης της Μεσογείου ως “Θάλασσας Πολιτισμού”. Η πρόταση είχε υποβληθεί κατά τις διαπραγματεύσεις της *Ad Hoc* Επιτροπής Εμπειρογνομώνων του Συμβουλίου της Ευρώπης για Θέματα Υποβρύχιας Πολιτιστικής Κληρονομιάς από τον τότε Διευθυντή της Εφορίας Εναλίων Αρχαιοτήτων, Δρα Γ. Παπαθανασόπουλο.

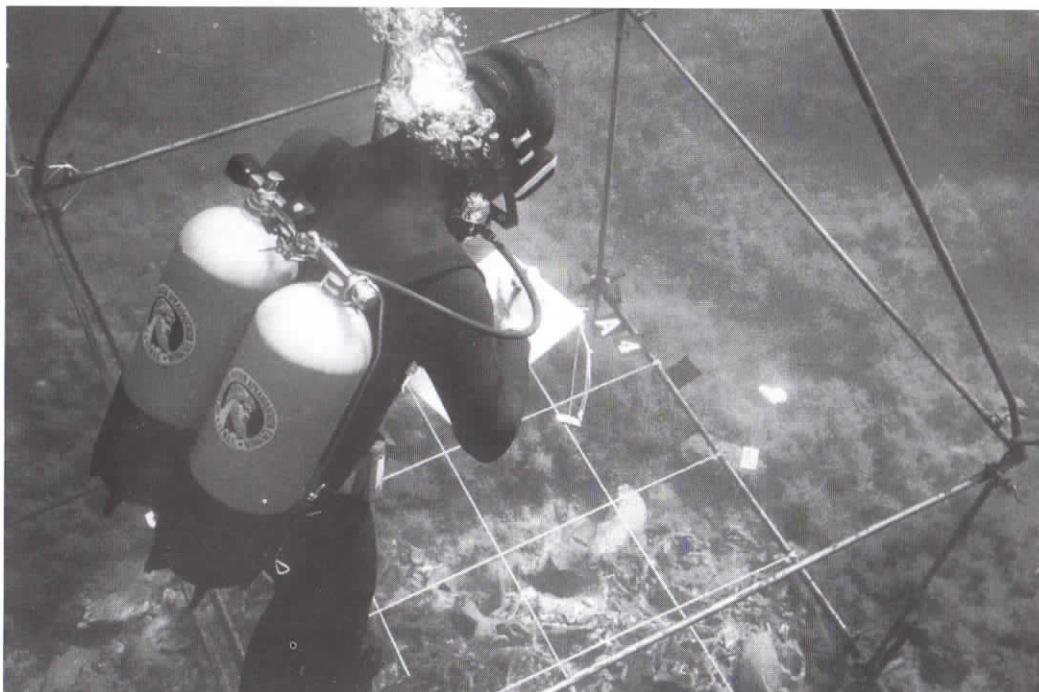

2. Η υιοθέτηση αρχαιολογικής ζώνης 24 ναυτικών μιλίων.

Η σημαντικότερη ρύθμιση της Σύμβασης του 1982 σχετικά με αρχαιολογικά θέματα έγκειται στην υιοθέτηση μιας νέας ζώνης δικαιοδοσίας, της αρχαιολογικής ζώνης των 24 ν.μ. Με τη ρύθμιση αυτή επεκτείνεται η δικαιοδοσία του παράκτιου κράτους πέρα από το παραδοσιακό όριο της αιγιαλιτιδας ζώνης, το εύρος της οποίας, στο πλαίσιο της Σύμβασης του 1982, δεν μπορεί να υπερβαίνει τα 12 ναυτικά μίλια. Θα πρέπει να σημειωθεί ότι οι αρχικές προτάσεις αφορούσαν την επέκταση της δικαιοδοσίας του παράκτιου κράτους επί των αρχαιολογικών αντικειμένων που βρίσκονται στην υφαλοκρηπίδα και την ΑΟΖ, αλλά λόγω της αντίδρασης ορισμένων κρατών δεν κατέστη δυνατόν να υιοθετηθεί η σχετική ρύθμιση. Η συμβιβαστική διάταξη που τελικώς θεσπίστηκε παρουσιάζει πολλά ερμηνευτικά προβλήματα. Παρ' όλα αυτά, είναι δυνατό να ερμηνευτεί με τρόπο ώστε να επεκταθεί η δικαιοδοσία του παράκτιου κράτους και να εφαρμόζεται η αρχαιολογική του νομοθεσία στη ζώνη των 24 ν.μ. Το άρθρο 303, §2 δημιουργεί κατ' ουσίαν μία αρχαιολογική ζώνη, η

οποία όμως έχει αυτοτελή χαρακτήρα και διακρίνεται από τη γενικότερη έννοια της συνορεύουσας ζώνης στην οποία παραπέμπει. Για το λόγο αυτό θα πρέπει να γίνει δεκτό ότι η άσκηση της δικαιοδοσίας του παράκτιου κράτους επί των αρχαιολογικών αντικειμένων που εντοπίζονται στο βυθό, όπως ορίζεται στο άρθρο 303, §2, δεν προϋποθέτει την υιοθέτηση συνορεύουσας ζώνης.

Στη συνορεύουσα ζώνη, η οποία έπεται της αιγιαλιτιδας ζώνης, το παράκτιο κράτος μπορεί να ασκεί έλεγχο για την πρόληψη και την καταστολή παραβιάσεων της τελωνειακής, φορολογικής, μεταναστευτικής και υγειονομικής νομοθεσίας του που έλαβαν χώρα στο έδαφος του ή στην αιγιαλιτιδα του. Σύμφωνα με το τεκμήριο που καθιερώνει το άρθρο 303, §2, αντικείμενο που βρίσκεται εντός των ορίων της συνορεύουσας ζώνης θεωρείται ως ανευρεθέν εντός της αιγιαλιτιδας ζώνης. Με αυτή την εξομοίωση ενισχύεται σημαντικά η ευχέρεια εφαρμογής, στην περιοχή αυτή, της αρχαιολογικής νομοθεσίας του παράκτιου κράτους. Η γενική υποχρέωση προστασίας των εναλίων αρχαιοτήτων που επιβάλλει το άρθρο 303, §1, σε όλα τα κράτη, μπορεί να αποτελέσει επιπρόσθετη βάση για τη λήψη προστατευτικών μέτρων από το παράκτιο κράτος στη συνορεύουσα ζώνη και την αναγνώριση της δυνατότητας εφαρμογής της νομοθεσίας του περί αρχαιοτήτων.

Ένας μικρός αριθμός κρατών, όπως η Τυνησία, η Δανία και η Γαλλία, έχει ήδη επεκτείνει τη δικαιοδοσία του στα 24 ν.μ. από τις ακτές. Η Γαλλία και η Τυνησία χρησιμοποιούν ως βάση για την επέκταση της δικαιοδοσίας τους τη συνορεύουσα ζώνη, ενώ η Δανία συνδυάζει την έννοια της υφαλοκρηπίδας με το όριο των 24 ν.μ. Είναι χαρακτηριστικό ότι και στις τρεις περιπτώσεις οι σχετικές ρυθμίσεις περιέχονται στην αρχαιολογική νομοθεσία των εν λόγω κρατών. Ανάλογη ρύθμιση θα μπορούσε να υιοθετηθεί και η Ελλάδα στον υπό διαμόρφωση νέο αρχαιολογικό νόμο, επεκτείνοντας την δικαιοδοσία της επί των εναλίων αρχαιοτήτων που βρίσκονται εντός ζώνης 24 ν.μ. Ας σημειωθεί ότι η ισχύουσα αρχαιολογική νομοθεσία (ΚΝ 535/32 "περί αρχαιοτήτων") προστατεύει μόνο αρχαιότητες που βρίσκονται εντός της αιγιαλιτιδας ζώνης των 6 ναυτικών μιλίων. Τέλος, η Κίνα έχει επεκτείνει τη δικαιοδοσία της επί των υποβρύχιων πολιτιστικών καταλοίπων (underwater relics) που βρίσκονται σε περιοχές στις οποίες ασκεί δικαιοδοσία σύμφωνα με τη νομοθεσία της, συμπεριλαμβανομένης της συνορεύουσας ζώνης.

3. Αρχαιολογική έρευνα στην υφαλοκρηπίδα και την ΑΟΖ

Οι διαπραγματεύσεις κατά τη διάρκεια της Τρίτης Συνδιάσκεψης για το Δίκαιο της Θάλασσας επιβεβαιώνουν τη θέση της, ότι οι ενάλιες αρχαιότητες εξαιρούνται από το νομικό καθεστώς της υφαλοκρηπίδας και ΑΟΖ. Ειδικότερα, το δικαίωμα του παράκτιου κράτους να εξερευνά και να εκμεταλλεύεται τους φυσικούς πόρους της υφαλοκρηπίδας δεν διαλαμβάνει τα πολιτιστικά αγαθά.

Η εξομοίωση των πολιτιστικών αγαθών με τους "μη ζώντες φυσικούς πόρους" δεν είναι δυνατή ούτε στο πλαίσιο της Σύμβασης της Γενεύης για την Υφαλοκρηπίδα (1958). Ήδη το 1956, η Επιτροπή Διεθνούς Δικαίου είχε αποκλείσει από το καθεστώς της υφαλοκρηπίδας τα ναυάγια, διευκρινίζοντας ότι: "Είναι ευνόητο ότι τα δικαιώματα του παράκτιου κράτους δεν εκτείνονται σε αντικείμενα, όπως τα ναυάγια και τα φορτία τους (συμπεριλαμβανομένων των πολυτίμων μετάλλων) που βρίσκονται πάνω στο βυθό της θάλασσας ή είναι καλυμμένα από την άμμο του υπεδάφους" (II ILC Yearbook 1956, 298). Επίσης, κατά τη διάρκεια της 20ης συνεδρίασης της Συνδιάσκεψης της 26ης Μαρτίου 1958 υπογράμμιστηκε ότι φορτία και ναυάγια πλοίων δεν είναι δυνατό να ερμηνευτούν ως φυσικοί πόροι (UNCLOS I, Off. Rec., vol. VI, 51).

Θα πρέπει να γίνει, επίσης, δεκτό ότι δεν απαιτείται η συναίνεση του παράκτιου κράτους για τη διενέργεια αρχαιολογικής έρευνας στην υφαλοκρηπίδα. Παρά το γεγονός ότι η ενάλια αρχαιολογική έρευνα χρησιμοποιεί επιστημονικές και τεχνικές μεθόδους (π.χ., ηλεκτρονικούς υπολογιστές, ηχητικούς εντοπιστές, βυθομετρητές υπεδάφους, μαγνητόμετρα, κ.α.), στο πλαίσιο του δικαίου της θάλασσας, η υποβρύχια αρχαιολογία δεν μπορεί να χαρακτηριστεί ως θαλάσσια επιστημονική έρευνα, η οποία αφορά αποκλειστικά την έρευνα του φυσικού περιβάλλοντος και των πόρων του. Ωστόσο, στην πράξη απαιτείται να γίνει γνωστοποίηση στις αρμόδιες αρχές του παράκτιου κράτους της έρευνας που πρόκειται να λάβει χώρα στην υφαλοκρηπίδα. Επίσης, ορισμένα κράτη, όπως το Ισραήλ, η Νορβηγία, η Ολλανδία, η Λιβύη και η Ταϊλάνδη, υποχρεώνουν τους αναδόχους τους να αναφέρουν στις αρμόδιες αρχές την τυχαία ανεύρεση αρχαιολογικών αντικειμένων στην υφαλοκρηπίδα και να τηρούν τη σχετική νομοθεσία περί προστασίας των αρχαιοτήτων. Η πρακτική αυτή θα πρέπει να θεωρηθεί ως έκφραση των κυριαρχικών δικαιωμάτων του παράκτιου κράτους επί των φυσικών πόρων της υφαλοκρηπίδας και της υποχρέωσής του να προστατεύει τον ενάλιο αρχαιολογικό πλούτο και όχι ως επέκταση της δικαιοδοσίας του επί των πολιτιστικών αγαθών που βρίσκονται στην περιοχή αυτή. Η υποχρέωση που επιβάλλει το παράκτιο κράτος στους αναδόχους του αναφέρεται στη συγκεκριμένη δραστηριότητα και όχι στο χώρο που αναπτύσσεται η δραστηριότητα αυτή. Είναι χαρακτηριστικό, ότι η ανεύρεση αρχαιοτήτων κατά τη διεξαγωγή άλλων δραστηριοτήτων στην περιοχή, π.χ. αλιεία, δεν υπάγεται στις σχετικές ρυθμίσεις.

Στην Ελλάδα, η ίδια δυνατότητα προβλέπεται από τον νόμο 468/1976 "περί αναζήτησης, ερεύνης και εκμεταλλεύσεως υδρογονανθράκων και ρυθμίσεως συναφών θεμάτων". Σύμφωνα με τις διατάξεις των άρθρων 16, §6 και 37, §1 και §3, ο ανάδοχος εργασιών ερεύνης και εκμεταλλεύσεως οφείλει να συμμορφώνεται προς την ελληνική νομοθεσία περί προστασίας αρχαιοτήτων (Ρούκουνας, σ. 32-33). Η ρύθμιση αυτή επαναλαμβάνεται και στο σχέδιο νόμου σχετικά με την αναζήτηση, έρευνα και εκμετάλλευση υδρογονανθράκων (βλέπε άρθρο 2, §3).

Τέλος, ορισμένα κράτη, όπως η Αυστραλία, η

Ισπανία, η Ιρλανδία, η Πορτογαλία και η Γιουγκοσλαβία, έχουν επεκτείνει τη δικαιοδοσία τους επί των πολιτιστικών αγαθών που βρίσκονται στην υφαλοκρηπίδα, ενώ το Πράσινο Ακρωτήριο κατά την επικύρωση της Σύμβασης του 1982 κατ'εξουσιοδότηση σύμφωνα με την οποία απαιτείται η συναίνεσή του για τη διενέργεια αρχαιολογικής έρευνας στην υφαλοκρηπίδα και στην ΑΟΖ.

Στην ΑΟΖ, το εύρος της οποίας δεν μπορεί να υπερβαίνει τα 200 ν.μ., το παράκτιο κράτος ασκεί κυριαρχικά δικαιώματα για την έρευνα, εκμετάλλευση και διατήρηση των φυσικών πόρων, ζώντων και μη ζώντων, την παραγωγή ενέργειας από τα ύδατα, τα ρεύματα και τους ανέμους, καθώς και δικαιοδοσία για την τοποθέτηση και χρησιμοποίηση τεχνητών νησιών και εγκαταστάσεων για τη θαλάσσια επιστημονική έρευνα και για την προστασία του θαλάσσιου περιβάλλοντος. Παρά το γεγονός ότι τα δικαιώματα του παράκτιου κράτους στη ζώνη αυτή δεν διαλαμβάνουν τα αρχαιολογικά αντικείμενα, θα πρέπει να γίνει μια διάκριση μεταξύ των περιπτώσεων εκείνων στις οποίες το παράκτιο κράτος έχει θεσπίσει ΑΟΖ και στις περιπτώσεις που δεν έχει. Στην τελευταία περίπτωση, η υποβρύχια αρχαιολογία θα διέπεται από το καθεστώς της ανοιχτής θάλασσας, ενώ στην πρώτη θα διέπεται από τον κανόνα του άρθρου 59 που ορίζει ότι στις περιπτώσεις εκείνες όπου η Σύμβαση του 1982 δεν αποδίδει δικαιώματα ή υποχρεώσεις στο παράκτιο κράτος ή σε τρίτα κράτη εντός της ΑΟΖ και υπάρχει σύγκρουση συμφερόντων, η διαφορά θα πρέπει να διευθετείται με βάση την αρχή της ευθυδικίας (equity) και τα πραγματικά περιστατικά, λαμβάνοντας υπόψη τη σπουδαιότητα των συμφερόντων των μερών, καθώς και του συνόλου της διεθνούς κοινότητας.

Σε αντίθεση με την υφαλοκρηπίδα, όπου τα δικαιώματα του παράκτιου κράτους υφίστανται αυτοδικαίως και εξ'αρχής, η άσκηση των δικαιωμάτων του παράκτιου κράτους στην ΑΟΖ, προϋποθέτει την υιοθέτηση της με ρητή διακήρυξη.

Επιπλέον, το παράκτιο κράτος έχει το αποκλειστικό δικαίωμα να κατασκευάζει, να εξουσιοδοτεί και να ελέγχει την κατασκευή, λειτουργία και χρήση τεχνητών νησιών και εγκαταστάσεων για τους σκοπούς της εξερεύνησης και της εκμετάλλευσης των φυσικών πόρων, των ανέμων και των ρευμάτων και για άλλους οικονομι-

κούς σκοπούς, καθώς και των εγκαταστάσεων εκείνων, οι οποίες ενδέχεται να προσβάλλουν την άσκηση των δικαιωμάτων του παράκτιου κράτους στην περιοχή. Οι ρυθμίσεις αυτές ενισχύουν σημαντικά τα δικαιώματα του παράκτιου κράτους, καθώς επιτρέπουν τον έλεγχο και εκείνων των εγκαταστάσεων, οι οποίες ενδέχεται να προσβάλλουν τα δικαιώματα του. Είναι χαρακτηριστικό ότι ορισμένα κράτη, όπως ο Μαυρίκιος, η Ινδία και το Πακιστάν, ασκούν δικαιοδοσία για την κατασκευή, λειτουργία και χρησιμοποίηση εγκαταστάσεων και κατασκευών "για οποιοδήποτε σκοπό". Τέλος, ορισμένα κράτη, όπως το Μαρόκο και η Τζαμάικα, απαιτούν τη συγκατάθεσή τους για τη διενέργεια αρχαιολογικής έρευνας στην ΑΟΖ.

4. Αρχαιολογική έρευνα στην ανοιχτή θάλασσα

Πέραν του ορίου των 24 ν.μ. και στην περίπτωση που το παράκτιο κράτος δεν έχει υιοθετήσει ΑΟΖ, η υποβρύχια αρχαιολογία διέπεται από το καθεστώς της ελευθερίας της ανοιχτής θάλασσας και τη δικαιοδοσία του κράτους της σημαίας, η οποία, αποτελεί μια από τις πλέον ανεπαρκείς βάσεις για την προστασία της ενάλιας πολιτιστικής κληρονομιάς και τη ρύθμιση της πρόσβασης σε υποθαλάσσιους αρχαιολογικούς χώρους. Στην ανοιχτή θάλασσα, οποιοσδήποτε μπορεί να προβεί στην ανέκλυση ναυαγίων ή άλλων αρχαιολογικών αντικειμένων από το βυθό, με την επιφύλαξη ορισμένων δικαιωμάτων υπέρ του κράτους της σημαίας του ναυαγισαντος πλοίου, εφόσον είναι δυνατή η εξακρίβωση της σημαίας.

Το καθεστώς αυτό διέπει και την άσκηση υποβρύχιας αρχαιολογίας στις θαλάσσιες περιοχές που βρίσκονται πέραν του εξωτερικού ορίου της ΑΟΖ μέχρι το εξωτερικό όριο της υφαλοκρηπίδας, το μέγιστο εύρος της οποίας δεν μπορεί να υπερβαίνει τα 350 ν.μ.

5. Αρχαιολογική έρευνα στο διεθνή βυθό

Όσον αφορά στα αρχαιολογικά αντικείμενα που βρίσκονται στο διεθνή βυθό, δηλαδή το θαλάσσιο και ωκεάνειο βυθό πέρα από τα όρια της εθνικής δικαιοδοσίας (σημ. της υφαλοκρηπίδας), η Σύμβαση του 1982 ορίζει στο άρθρο 149 ότι θα διατηρούνται ή θα διατίθενται προς όφελος του συνόλου της ανθρωπότητας, ενώ θα λαμβάνονται ιδιαίτερως υπόψη τα δικαιώματα

προτιμήσεως του κράτους ή της χώρας προέλευσης, ή του κράτους πολιτιστικής προέλευσης, ή του κράτους ιστορικής και αρχαιολογικής προέλευσης. Η διάταξη αυτή, η οποία έγινε δεκτή μετά από αλληπάλληλες τροπολογίες, δημιουργεί πολλές ερμηνευτικές δυσχέρειες, καθώς δεν προσδιορίζεται η έννοια της διατήρησης, και πολύ περισσότερο, της διάθεσης των πολιτιστικών αγαθών προς όφελος της ανθρωπότητας, ούτε προβλέπεται ο τρόπος χρηματοδότησης των σχετικών εργασιών. Επιπλέον, το άρθρο 149 αναγνωρίζει το δικαίωμα προτιμήσεως του κράτους ή χώρας προέλευσης, του κράτους πολιτιστικής προέλευσης και του κράτους αρχαιολογικής ή ιστορικής προέλευσης. Οι ερμηνευτικές δυσχέρειες της διάταξης θα ανακύψουν όταν δύο ή περισσότερα κράτη ασκήσουν δικαίωμα προτιμήσεως και τεθεί το ερώτημα ποιο κράτος θα αποκτήσει τελικά τα πολιτιστικά αγαθά. Προβλήματα, επίσης, αναφύονται ως προς τον προσδιορισμό των κριτηρίων βάσει των οποίων θα διακρίνονται το "κράτος πολιτιστικής προέλευσης" από το "κράτος προέλευσης" και το κράτος "αρχαιολογικής και ιστορικής προέλευσης". Το σημαντικότερο, όμως, μειονέκτημα του άρθρου 149 είναι η παράλειψη προσδιορισμού ενός διεθνούς οργανισμού αρμόδιου να εφαρμόσει το προβλεπόμενο καθεστώς. Η Διεθνής Αρχή (International Authority), η οποία έχει τη γενική εποπτεία των δραστηριοτήτων στο διεθνή βυθό, δεν είναι αρμόδια για την προστασία και διατήρηση των πολιτιστικών αγαθών που βρίσκονται στην περιοχή. Συνεπώς, είτε θα πρέπει να οριστεί κάποιο εξειδικευμένο διεθνές όργανο ως αρμόδιο για την προστασία των πολιτιστικών αγαθών του διεθνούς βυθού (π.χ. η UNESCO) είτε να αφεθεί η εφαρμογή του προτεινόμενου καθεστώτος στη διακριτική ευχέρεια των μεμονωμένων κρατών.

6. Συμπεράσματα

Δυστυχώς το προβλεπόμενο, από τη Σύμβαση του 1982, νομικό καθεστώς προστασίας πάσχει από ανακολουθίες και αοριστία. Στο βαθμό που δεν έγινε αποδεκτή η επέκταση της δικαιοδοσίας του παράκτιου κράτους επί των αρχαιολογικών αντικειμένων που βρίσκονται στην υφαλοκρηπίδα, είναι αναπόφευκτη η ύπαρξη μιας περιοχής στην οποία η υποβρύχια αρχαιολογία θα ασκείται ως μια ελευθερία της ανοιχτής θάλασσας και τα πολιτιστικά αγαθά θα παραμεί-

νουν απροστάτευτα. Είναι αξιοσημείωτο ότι με εξαίρεση τη διάταξη του άρθρου 303(1), η οποία προβλέπει την υποχρέωση συνεργασίας όλων των κρατών για την προστασία των εναλίων αρχαιοτήτων, οι ρυθμίσεις της Σύμβασης του 1982 αφήνουν απροστάτευτα τα πολιτιστικά αγαθά που βρίσκονται επί της υφαλοκρηπίδας πέραν του ορίου των 24 μιλίων.

Στο σημερινό, όμως, στάδιο διαμόρφωσης του διεθνούς δικαίου δεν φαίνεται να είναι αποδεκτή μια ριζοσπαστικότερη λύση. Είναι χαρακτηριστικό ότι το Σχέδιο Σύμβασης του Συμβουλίου της Ευρώπης υιοθέτησε μια ρύθμιση ανάλογη με αυτή της Σύμβασης του 1982 για να προσδιορίσει το πεδίο εφαρμογής της: προτάσεις για επέκταση της δικαιοδοσίας του παράκτιου κράτους στην υφαλοκρηπίδα δεν έγιναν αποδεκτές. Ο λόγος για τον οποίο το Σχέδιο Σύμβασης δεν υιοθετήθηκε από την Επιτροπή Υπουργών, έτσι ώστε να ανοίξει για υπογραφή, ήταν και εξακολουθεί να είναι η αντίδραση της Τουρκίας. Η τελευταία αντιτίθεται στη χρησιμοποίηση του θεσμού της συνουρέουσας ζώνης ως βάση για την προστασία του ενάλιου αρχαιολογικού πλούτου και γενικότερα σε οποιαδήποτε ρύθμιση που θα έδινε στην Ελλάδα τη δυνατότητα να επεκτείνει τη δικαιοδοσία της πέραν του ορίου της αιγιαλίτιδας ζώνης στο Αιγαίο.

Συνεπώς, η Ελλάδα θα πρέπει να εκμεταλλευτεί τις ρυθμίσεις της Σύμβασης του 1982 και, επικυρώνοντάς τη, αφενός να επεκτείνει τη δικαιοδοσία της επί των αρχαιοτήτων που βρίσκονται εντός 24 ν.μ. από τις ακτές, εισάγοντας σχετικές διατάξεις στο νέο αρχαιολογικό νόμο, και αφετέρου να υιοθετήσει κανονιστικές ρυθμίσεις σχετικά με την προστασία των ενάλιων πολιτιστικών αγαθών που ανευρίσκονται κατά την άσκηση δραστηριοτήτων που λαμβάνουν χώρα υπό τη δικαιοδοσία της. Επίσης, είναι ενδεχόμενο, η Ελλάδα να είναι το κράτος προέλευσης αρχαιολογικών και ιστορικών αντικειμένων τα οποία ανευρίσκονται σε περιοχές του διεθνούς βυθού, π.χ., στον Ατλαντικό ή στον Ειρηνικό Ωκεανό, και συνεπώς να μπορεί να ασκήσει δικαιώματα προτιμήσεως. Θα πρέπει να σημειωθεί ότι το καθεστώς του διεθνούς βυθού δεν εφαρμόζεται στη Μεσόγειο, δεδομένου ότι κανένα τμήμα της θαλάσσιας αυτής περιοχής δεν υπερβαίνει σε εύρος τα 400 (200+200) ναυτικά μίλια.

ΒΙΒΛΙΟΓΡΑΦΙΑ

- Arend, A.C., "Archaeological and historical objects: The international legal implications of UNCLOS III", (1982) 22 *Virginia Journal of International Law* 777.
- Auburn, F.M., "Deep sea archaeology and the law", (1973) 2 *I.J.N.A.* 159.
- Beurier, J.-P., "Pour un droit international de l'archeologie sous-marine", (1989) *XCIII Revue Générale du Droit International Public*, 45.
- Caffisch, L., "Submarine antiquities and the international law of the sea", (1982) 13 *Netherlands Yearbook of International Law* 3.
- Korthals Altes, A. "Submarine antiquities and the international law of the sea", (1974) 44 *Annuaire de l'A.A.A.* 127.
- Leanza, U., *Nuovi saggi di diritto del mare*, Giappichelli editore, Torino, 1988.
- Lund, C., "Report on protection of the underwater cultural heritage - the rules of UN Law of the Sea Protection" στο *Council of Europe, Parliamentary Assembly, Parliamentary Conference on the UN Convention on the Law of the Sea*, Palermo, 2-4 November 1983. AS/JUR/MAR/CONF. 35(7) σσ. 1-10.
- Lund, C., "Patrimoine culturel subaquatique", (1985) 12 *Jus Gentium* 60.
- Meurs (van) L., "Legal aspects of marine archaeological research", (1986) *Acta Juridica* 83.
- Μιχαήλ, Μ., *Τα αρχαιολογικά και ιστορικά αντικείμενα της υφαλοκρηπίδας-Το διεθνές δίκαιο και το Αιγαίο*, Σάκκουλας, 1983.
- Migliorino, L., *Il Recupero degli Oggetti Storici ed Archeologici Sommersi nel Diritto Internazionale, Studi e documenti sul diritto internazionale del mare*, 15, Dott. Giufre, A., editore, 1984.
- Migliorino, L., "Submarine antiquities and the law of the sea", (1982) 4(4) *Marine Policy Reports* 1.
- Miller, H.C., *International Law and Marine Archaeology*. Academy of Applied Sciences, Belmont, Massachusetts 1973.
- O'Keefe, P.J., "The law and nautical archaeology: an international survey" στο *Langley, S.B.M. & Unger, R.W. (εκδ.), Nautical Archaeology: Progress and Public Responsibility, BAR International Series No. 220*, 1984, σσ. 9-17.
- Oxman, B.H., "The Third United Nations Conference on the Law of the Sea: The Ninth Session (1980)", (1981)

75 A.J.I.L. 211.

Oxman, B.H., "Marine archaeology and the international law of the sea", (1988) 12 *Columbia - VLA Journal of Law & the Arts* 353.

Prott, L.V. & O'Keefe, P.J., "International legal protection of the underwater cultural heritage", (1978/79) 14 *Revue Belge de droit international* 85.

Prott, L.V. & O'Keefe, P.J., "Final report on the legal protection of the underwater heritage" στο *Council of Europe, Parliamentary Assembly, The Underwater Cultural Heritage, Report of the Committee on Culture and Education* (Rapporteur Mr. John Roper), Doc. 4200-E, Strasbourg, 1978.

Prott, L.V. & O'Keefe, P.J., "Analysis of legislation in individual countries" στο *Council of Europe, Parliamentary Assembly, The Underwater Cultural Heritage, Report of the Committee on Culture and Education* (Rapporteur Mr. John Roper), Doc. 4200-E, Strasbourg, 1978, σσ. 91-135.

Prott, L.V. & O'Keefe, P.J., "Law and the underwater heritage" στο *UNESCO, Protection of the underwater heritage. Protection of the cultural heritage. Technical handbooks for museums and monuments*, 4 *UNESCO*, 1981, σσ. 165-200.

Prott, L.V. & O'Keefe, P.J., "Law and the Cultural Heritage", vol. 1, *Discovery and Excavation*, Professional Books Ltd., Abingdon, 1984.

Ronzitti, N. "Stato costiero, archeologica sottomarina e tutela del patrimonio storico commerso", (1984) *Il diritto marittimo* 3.

Ρούκουνας, Ε., "Πολιτιστικά αγαθά στο βυθό της θάλασσας", (1979) 23 *Επιθεώρηση Δημοσίου και Διοικητικού Δικαίου* 10.

Ρούκουνας, Ε., "Ποιοί νόμοι προστατεύουν τα αρχαία στο βυθό", (1983) *Αρχαιολογία* 8.

Ρούκουνας, Ε., "Submarine archaeological research: some legal aspects" στο Leanza, U. (εκδ.), *The International Legal Regime of the Mediterranean Sea*. Università degli Studi di Roma, Pubblicazioni della Facoltà di Giurisprudenza, Z. Dott. Giuffrè A. editore, Milano 1987, σσ. 309-334.

Strati, A., *The Protection of the Underwater Cultural Heritage: An Emerging Objective of the Law of the Sea*, Martinus Nijhoff Publishers (υπό έκδοση).

Σημειώσεις:

1. Η συγγραφέας του άρθρου είναι Λέκτορας στο Δημοκρίτειο Πανεπιστήμιο Θράκης.
2. βλέπε Στρατή, σ. 8-34.

ΕΡΕΥΝΑ ΙΣΤΟΡΙΚΟΥ ΣΠΗΛΑΙΟΥ ΣΤΗ ΝΟΤΙΑ ΣΑΛΑΜΙΝΑ (1994)

Γιάννου Γ. Λώλο

Το Σεπτέμβριο του 1994 άρχισε η εξερεύνηση ενός σπηλαίου σημαντικής αρχαιολογικής αξίας στη νότια πλευρά της Σαλαμίνας. Το σπήλαιο, συνολικού μήκους 46 μέτρων, περίπου, με εξαιρετικά στενό στόμιο, βρίσκεται σε υψόμετρο 100 μ. περίπου επάνω από τον όρμο Περιστερία, ένα θαυμάσιο αγκυροβόλιο, σε χρήση από τα προϊστορικά χρόνια, στη νότια ακτή του νησιού.

Η έρευνα του περασμένου Σεπτεμβρίου πραγματοποιήθηκε από 10μελή ομάδα, υπό τον αρχαιολόγο Δρα Γιάννο Λώλο, Ειδικό Γραμματέα του Ινστιτούτου Εναλίων Αρχαιολογικών Ερευνών, με τη συνεργασία της Εφορείας Παλαιoανθρωπολογίας - Σπηλαιολογίας και τη συμπαράσταση της Β' Εφορείας Προϊστορικών και Κλασσικών Αρχαιοτήτων Αττικής.

Η διεξαγωγή αυτής της πρώτης αναγνωριστικής έρευνας στο σπήλαιο στάθηκε δυνατή χάρη σε γενναία χορηγία της τεχνικής εταιρίας ΤΕΧΝΟΔΟΜΗ των Αδελφών Μιχ. Τραυλού.

Η έρευνα του Σεπτεμβρίου 1994 περιορίστηκε στην εξερεύνηση και πλήρη τοπογραφική αποτύπωση των δέκα (10) χώρων του σπηλαίου, στην περισυλλογή επιφανειακών ευρημάτων και στη διερεύνηση σωρών διαταραγμένων χωμάτων στο εσωτερικό του. Προσέφερε, όμως, σημαντικές μαρτυρίες και στοιχεία που επιβεβαιώνουν την χρησιμοποίηση του υπόγειου αυτού χώρου, για διαφορετικούς σκοπούς, κατά τη διάρκεια τουλάχιστον οκτώ (8) εποχών της Ελληνικής Προϊστορίας, Πρωτοϊστορίας και Ιστορίας, από την προχωρημένη Νεολιθική εποχή (4η χιλιετία π.Χ) έως την εποχή της Φραγκοκρατίας (τέλη 13ου - αρχές 14ου αι. μ.Χ.).

Εξαιρετικά ενδιαφέρουσες εμφανίζονται, με βάση τα ποικίλα ευρήματα από την πρώτη έρευνα, οι διαφορετικές χρήσεις του σπηλαίου στη διάρκεια των αιώνων: ως τόπου μόνιμης

Περιστερία Σαλαμίνας. Αποψη του κύριου θαλάμου (Χώρου VIII) του σπηλαίου από τα δυτικά.



κατοικίας ανθρώπων στα ύστερα Νεολιθικά χρόνια, ως χώρου ενταφιασμών, πιθανότατα, στα ύστερα Μυκηναϊκά χρόνια, ως χώρου άσκησης λατρείας (των τοπικών ηρώων;) στα Ελληνιστικά και Ρωμαϊκά χρόνια και τέλος, ως καταφυγίου και τόπου απόκρυψης θησαυρών στα τέλη της Φραγκοκρατίας.

Το σπήλαιο στα Περιστέρια της Σαλαμίνας, με τους πολλούς διαδρόμους και θαλάμους του, μπορεί με βεβαιότητα να ταυτισθεί με τα "Άντρα του Κυχρέα", του μυθικού πρώτου βασιλιά του νησιού που είχε για τους αρχαίους διπλή υπόσταση (ανθρώπου - φιδιού), όπως αυτά αναφέρονται σε έργο του τραγικού ποιητή της Ελληνιστικής εποχής Λυκόφρονα.

Η παραθαλάσσια, τέλος, θέση του σπηλαιού στα Περιστέρια, σε συνδυασμό με τη μορφολογία και την ατμόσφαιρά του, υποβάλλουν έντονα την ιδέα της περίφημης σπηλιάς στη Σαλαμίνα, όπου αποσυρόταν ο Ευριπίδης για να συνθέσει τις τραγωδίες του, όπως γνωρίζουμε από αρχαίες γραπτές πηγές, συγκεκριμένα από κείμενα του Φιλοχόρου, του Σατύρου, του Ανωνύμου Συντάκτη του "Γένους Ευριπίδου" και του Ρωμαίου Aulus Gellius (συγγραφέα του 2ου αιώνα μ.Χ.).

Σημείωση:

Ο Δρ. Γιάννος Λώλος, Ειδικός Γραμματέας του Ι.ΕΝ.Α.Ε., εξελέγη πρόσφατα επίκουρος Καθηγητής της Προϊστορικής Αρχαιολογίας στο Πανεπιστήμιο Ιωαννίνων.

Την Παρασκευή 12 Μαΐου 1995 και ενώ η ύλη του παρόντος τεύχους βρισκόταν στο στάδιο της σελιδοποίησης, έφθασε στη Συντακτική Επιτροπή η θλιβερή είδηση του θανάτου του επιφανούς Βυζαντινολόγου Καθηγητή Δημητρίου Ι. Πάλλα, που είχε γεννηθεί στη Σαλαμίνα το 1907. Το Δ.Σ. του Ι.ΕΝ.Α.Ε. εξέφρασε τη βαθειά θλίψη του για την απώλεια του κορυφαίου ερευνητή του Βυζαντινού και Μεταβυζαντινού Πολιτισμού και αποφάσισε, τιμώντας τη μνήμη του, να συνδράμει, στο μέτρο των δυνατοτήτων του, την αρχαιολογική έρευνα στα "Άντρα του Κυχρέα" στη Σαλαμίνα, στην οποία ο Δ. Ι. Πάλλας υπήρξε από την έναρξή της (1994) θερμός συμπαραστάτης και σύμβουλος.



- ΑΠΙΟΝΙΣΤΕΣ
- ΑΠΟΣΚΛΗΡΥΝΤΕΣ
- ΑΠΑΛΚΑΛΙΩΤΕΣ
- ΦΙΛΤΡΑ

ΜΗΧΑΝΗΜΑΤΑ
 ΕΠΕΞΕΡΓΑΣΙΑΣ ΥΔΑΤΟΣ

IONEL

Γ. ΠΛΑΦΟΥΤΖΗΣ

ΕΠΕΞΕΡΓΑΣΙΑ ΥΔΑΤΟΣ

Α.Ε.Β.Ε.

ΑΝΤΙΠΡΟΣΩΠΕΙΣ ΕΣΩΤΕΡΙΚΟΥ

PUROLITE®

ION EXCHANGE RESINS



ΓΕΝΙΚΟΣ ΑΝΤΙΠΡΟΣΩΠΟΣ

AquaMatic



Όργανα μετρήσεως
 Πολυστ. διακόπται

ΑΠΟΚΛΕΙΣΤΙΚΟΤΗΤΑ
 "ZALION" SERVICE

Κατασκευή - Πώληση - Αντικατάσταση συσκευών αποστάξεως (απιονισμού) "ZALION"

ΚΕΝΤΡΙΚΑ ΓΡΑΦΕΙΑ
ΚΑΣΤΑΜΟΝΗΣ 5 - Ν. ΗΡΑΚΛΕΙΟ

ΤΗΛ. ΚΕΝΤΡΟ: 277 9911
 277 9912
 ΛΟΓΙΣΤΗΡΙΟ-ΤΕΧΝ. Δ/ΝΣΗ: 277 9913
 FAX: 277 9914

ΑΝΤΙΠΡΟΣΩΠΟΣ ΒΟΡ. ΕΛΛΑΔΟΣ
ΜΠΑΚΑΚΟΣ Α.Ε.
 Λ. ΝΙΚΗΣ 49 ΘΕΣΣΑΛΟΝΙΚΗ
 τηλ: (031) 23 65 36

ΠΑΡΟΥΣΙΑΣΗ ΤΟΥ ΦΟΡΤΙΟΥ ΤΟΥ ΝΑΥΑΓΙΟΥ ΤΩΝ ΙΡΙΩΝ ΣΤΟ ΔΙΕΘΝΕΣ ΣΥΝΕΔΡΙΟ "ΤΟ ΑΙΓΑΙΟ ΚΑΙ Η ΕΥΡΩΠΗ ΚΑΤΑ ΤΗΝ ΔΕΥΤΕΡΗ ΧΙΛΙΕΤΙΑ π.Χ.

Ένα σημαντικό Διεθνές Αρχαιολογικό Συνέδριο με θέμα "Το Αιγαίο και η Ευρώπη κατά τη Δεύτερη Χιλιετία π.Χ." πραγματοποιήθηκε στο Ξενία Λαγονησίου, από 9 έως 11 Ιουνίου 1995. Το Συνέδριο διοργανώθηκε από το Υπουργείο Πολιτισμού σε συνεργασία με το Συμβούλιο της Ευρώπης. Την ευθύνη της οργάνωσης του Συνεδρίου επωμίσθησαν ο Δρ. Γ. Τζεδάκις, Διευθυντής Αρχαιοτήτων του ΥΠ.ΠΟ., η Δρ. Κ.

Δημακοπούλου, Διευθύντρια του Εθνικού Αρχαιολογικού Μουσείου, η κα Ν. Διβάρη-Βαλάκου, αρχαιολόγος του ΥΠ.ΠΟ., καθώς και άλλοι αρχαιολόγοι της Υπηρεσίας.

Το Ινστιτούτο Εναλίων Αρχαιολογικών Ερευνών εκπροσωπήθηκε, μετά από πρόσκληση της Οργανωτικής Επιτροπής, από τον Ειδικό Γραμματέα Δρα Γιάννο Λώλο, ο οποίος, ως μέλος της ερευνητικής ομάδας των Ιριών, παρουσίασε ανακοίνωση με τίτλο "Το κεραμικό φορτίο του ναυαγίου των Ιριών στο Μεσογειακό του πλαίσιο".

Αξίζει να σημειωθεί ότι η σημασία του Κυπρο-μικηναϊκού ναυαγίου του Ακρωτηρίου Ιριών (που ερευνηθηκε συστηματικά τα τελευταία χρόνια από ομάδα του Ι.ΕΝ.Α.Ε., με διευθυντή τον αρχαιολόγο του ΥΠ.ΠΟ κ. Χαράλαμπο Πέννα και υποδιευθυντή τον Δρα Γιάννη Βήχο) προβλήθηκε ιδιαίτερα στο σχετικό με το Συνέδριο ενημερωτικό κείμενο που απέστειλε το ΥΠ.ΠΟ. προς τους ειδικούς:

Το συνέδριο "Το Αιγαίο και η Ευρώπη κατά τη δεύτερη χιλιετία π.Χ." αποτελεί ένα από τα διεθνή συνέδρια που διοργανώνονται στο πλαίσιο του προγράμματος της Συμβουλίου της Ευρώπης "Bronze Age-the First Golden Age

in Europe" κατά τη χρονική περίοδο 1995-1997... Οι μελέτες και συζητήσεις σε αρχαιολογικά συνέδρια σχετικά με τα ευρήματα των ναυαγίων του Cape Gelidonya και του Ulu Burun στα Νότια Μικρασιατικά παράλια και του εντελώς πρόσφατα αποκαλυφθέντος ναυαγίου των Ιριών στα Αργολικά παράλια, καθώς και θέσεων τέτοιων, όπως η Marsa Matruh στη Δυτική Αίγυπτο και ο Κομμός στην Κρήτη, έχουν προωθήσει σημαντικά τις γνώσεις μας για το υπερπόντιο εμπόριο κατά το δεύτερο ήμισυ της 2ης χιλιετίας π.Χ. Στο εμπόριο αυτό εμπλέκονται, όπως δείχνουν τα ευρήματα, εκτός από τις χώρες της Ανατολικής Μεσογείου, ο Αιγαϊακός χώρος και περιοχές της υπόλοιπης Ευρώπης...

ΓΕΩΜΕΤΡΙΚΟΣ ΚΡΑΤΗΡΑΣ ΑΠΟ ΤΗ ΜΕΡΕΝΤΑ ΑΤΤΙΚΗΣ ΜΕ ΠΑΡΑΣΤΑΣΕΙΣ ΔΥΟ ΠΟΛΕΜΙΚΩΝ ΠΛΟΙΩΝ

Γιάννη Βήχου

1. Ο κρατήρας

Στο Αρχαιολογικό Μουσείο Βραυρώνας εκτίθεται ένα μεγάλο τμήμα από Γεωμετρικό κρατήρα (αρ. 1492) (Εικ. 1), καθώς και ένα μικρότερο τμήμα από άλλη περιοχή του αγγείου (αρ. 1492α). Ο κρατήρας βρέθηκε κατά τη διάρκεια σωστικών ανασκαφών στη θέση Μερέντα (αρχ. *Murriinou*) της ανατολικής Αττικής¹, ίσως το 1968 (δεν υπάρχουν επαρκή στοιχεία για το εύρημα στα αρχεία της Β' ΕΠΚΑ, ούτε παραδομένα ημερολόγια από τους ανασκαφείς). Το μέγεθος, όμως και ο τύπος του αγγείου, οδηγούν στο ασφαλές συμπέρασμα, ότι πρόκειται για επιτάφιο σήμα σε κάποιο τάφο επιφανούς προσώπου στο νεκροταφείο της Γεωμετρικής εποχής της Μερέντας.

Το εύρημα που εκτίθεται στο Μουσείο της Βραυρώνας, σώζει τμήμα του χαμηλού χείλους, τη μία λαβή σε σχήμα "αναβατήρος" (μερικώς συμπληρωμένη) και μεγάλο μέρος του σώματος του αγγείου.

Οι σωζόμενες διαστάσεις του είναι:

σωζ. ύψος αγγείου: 48 εκ., σωζ. πλάτος αγγείου: 68 εκ., σωζ. χορδή χείλους: 49 εκ., ύψος χείλους: 4,7 εκ., μήκος λαβής: 31 εκ.

Το μικρότερο τμήμα του κρατήρα που εκτίθεται, είναι από την περιοχή του χείλους και του ανωτέρου σώματος του αγγείου (Εικ. 2).

2. Η διακόσμηση

Ο κρατήρας διασώζει αρκετά καλά διατηρημένες γραπτές παραστάσεις και διακόσμηση σε ολόκληρη την επιφάνειά του:

- Στο χείλος υπάρχει φυλλόσχημη διακόσμηση (*hatched leaves*) και δύο ανάγλυφους ρόδακες πάνω από τη λαβή.

- Δεξιά της λαβής, υπάρχει ολόβαρη μετόπη, που πλαισιώνει τους μαιάνδρους και εντός αυτής εξαιρείται τμήμα για το άλογο και το πουλί.

- Η παραπάνω διακόσμηση ξεχωρίζει με τρεις οριζόντιες γραμμές από τη ζωφόρο με άρματα και πολεμιστές που ακολουθεί.

- Κάτω από τη ζωφόρο, επάλληλες ζώνες με γραμμικά και άλλα διακοσμητικά μοτίβα.



Εικ. 1. Ο Γεωμετρικός κρατήρας. Μουσείο Βραυρώνας (φωτ. Ν. Τσούχλω).

Μερέντας είναι έργο εργαστηρίου της ανατολικής Αττικής της ΥΓ I εποχής (760-750 π.Χ.).

Ο ζωγράφος συνδυάζει παραδοσιακά (ΜΓ II) και σύγχρονα (ΥΓ I) στοιχεία.

4. Τα πλοία.

Ο κρατήρας της Μερέντας είναι το τρίτο γεωμετρικό παράδειγμα με γραπτή παράσταση πλοίων κάτω από τη λαβή².

Εδώ, όμως, αντίθετα με τα άλλα δύο παραδείγματα, έχουμε δύο παραστάσεις πλοίων (μήκους 10,8 εκ.) αρμονικά ενσωματωμένες στα κενά που αφήνει η λαβή. Το πρώτο πλοίο, από αριστερά, θα το ονομάσουμε πλοίο A (Εικ. 3)

και το δεύτερο, πλοίο B (Εικ. 4).

Και τα δύο πλοία είναι πολεμικά με μακρύ, ελαφρά ανασηκωμένο έμβολο και παρά τις κάποιες διαφορές τους, ανήκουν, χωρίς αμφιβολία και τα δύο στον ίδιο τύπο πλοίου.

Η καρένα τους (τρόπις) είναι ευθύγραμμη και αρχίζει να καμπυλώνει προς τα πίσω, ακολουθώντας την ανασηκωμένη πρύμνη, όπου στο πλοίο A υπάρχει ένα μεσαίο μεγέθους ικρίωμα, ενώ στο πλοίο B είναι υποτυπώδες, αλλά αντίθετα εικονίζεται ένα εντυπωσιακό κουπίπηδαίο.

Στην πλώρη και των δύο πλοίων, κυριαρχεί ένα εντυπωσιακό ικρίωμα. Μπροστά από το ποδό-

Εικ. 2. Το δεύτερο τμήμα του κρατήρα (φωτ. Ν. Τσούχλος).

- Τέλος κάτω σε κάθε μία από τις δύο αφίδες της διπλής λαβής, παριστάνεται από ένα πολεμικό πλοίο ιδωμένο από το πλάι (οι τρεις σειρές από τεθλασμένες γραμμές πάνω από τα πλοία, αποτελούν κοινό διακοσμητικό στοιχείο της περιόδου και δεν έχουν σχέση με αυτά).

3. Χρονολόγηση

Το αγγείο συνδυάζει πρώιμα στοιχεία (π.χ., χαμηλό χείλος, διακόσμηση από μαιάνδρους στη ζώνη των λαβών, πλαισιωμένους από μετόπη, όλα στοιχεία που απαντούν σε κρατήρες της ΜΓ εποχής), καθώς και νεώτερα (ζωφόρος με άρματα, που αποκλείει τη χρονολόγηση του κρατήρα στη ΜΓ εποχή).

Το εργαστήριο είναι αττικό, αλλά όχι αθηναϊκό (φυλλόσχημα μοτίβα στο χείλος δεν συναντώνται στους αθηναϊκούς κρατήρες). Το μοτίβο αυτό είναι κυκλαδικό και δικαιολογείται στην ανατολική Αττική.

Το εργαστήριο ακολουθεί τη τεχντροποία των μεγάλων εργαστηρίων της ΥΓ I εποχής (Διπύλου και Hirschfeld), αλλά παρουσιάζει πολύ καλύτερη γραμμική σχεδίου και διαφορές στην εικονογράφηση. Τελικά, φαίνεται ότι ο κρατήρας της

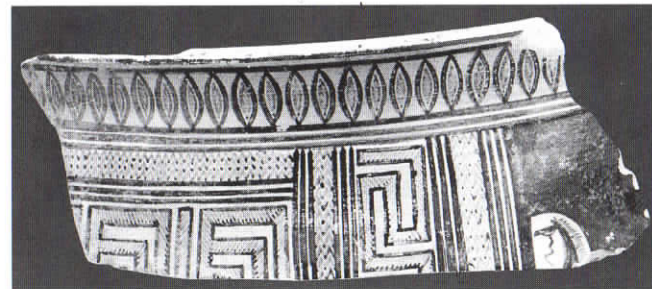

στημα (στείρα) της πλώρης ξεχωρίζουν τρεις απολήξεις των οριζόντιων σανίδων του ικρίωματος (που το ενισχύουν). Αντίστοιχες απολήξεις εικονίζονται και στην πρύμνη του πλοίου Β. Πάνω στην κουपाστή του πλοίου Α εικονίζονται 17 ογκώδεις σκαρμοί για την τοποθέτηση αντίστοιχου αριθμού κουπιών από κάθε πλευρά του σκάφους, ενώ στο πλοίο Β εικονίζονται 19 σκαρμοί, μικρότερου μεγέθους. Στην πρύμνη του πλοίου Β κυριαρχεί μία λεπτομερής απεικόνιση ενός κουπιού-πηδαλίου με όλα τα επιμέρους στοιχεία του: το δοιάκι (οϊάξ), το στέλεχος και το μακρύ πτερύγιο.

Τέλος και στα δύο πλοία, πλώρη και πρύμνη είναι διακοσμημένες με απολήξεις σε σχήμα κέρατος. Το κέρας της πλώρης έχει όμορφη διπλή καμπυλότητα και φαίνεται σαν κανονική συνέχεια του ποδοστήματος. Αντίθετα το κέρας της πλώρης φαίνεται πρόσθετο και δεν ακολουθεί την καμπυλότητα της. Και στις δύο παραστάσεις το βασικό περίγραμμα τονίζεται με έντονη σκούρα γραπτή γραμμή.

Το σκαρί των πλοίων ήταν ζωγραφισμένο με σκούρο καστανό χρώμα, που στο μεγαλύτερο μέρος του έχει φθαρεί αφήνοντας τα ίχνη της μόνο κατά περιοχές.

Μια σειρά από τα ίχνη αυτού του χρωματικού "γεμίσματος" του σκαριού είναι και οι κουκίδες που διακρίνονται κάτω από μερικούς σκαρμούς, δημιουργώντας έτσι την απατηλή εντύπωση ότι απεικονίζουν ανοίγματα για τα κουπιά κάποιας δεύτερης σειράς κωπηλατών και ότι επομένως τα παριστώμενα πλοία είναι διήρη. Στην πραγματικότητα οι κουκίδες αυτές είναι τα ίχνη από το παχύτερο στρώμα χρώματος που αφήνει το πινέλο του ζωγράφου τη στιγμή που ανασηκώνεται από την επιφάνεια του αγγείου (διακρίνουμε αντίστοιχες κουκίδες και σε άλλες περιοχές του ίδιου αγγείου). Άλλωστε σύμφωνα με τη τεχνική της ζωγραφικής σε αγγεία της Γεωμετρικής Εποχής, τα ανοίγματα για κουπιά δεν θα παριστάνονταν με επιπλέον χρώμα, αλλά με εξαίρεση του χρώματος στα σημεία αυτά, ώστε να φαίνεται το χρώμα της επιφάνειας του πηλούς του αγγείου. Το ίδιο συμβαίνει και στις γνωστές παραστάσεις διήρων σε άλλα αγγεία της περιόδου, αλλά και στα ίδια τα πλοία του κρατήρα της Μερέντας σε άλλα σημεία τους (π.χ. τα κενά ανάμεσα στο πλέγμα του ικρίωματος).

Τέλος, ειδικά στο πλοίο Β που είναι καλύτερα διατηρημένο, διακρίνουμε κάποια ιδιαίτερα στοιχεία στην πλώρη, που πρέπει να αντανά-

κλούν την προσπάθεια του ζωγράφου να αποδώσει κατασκευαστικές λεπτομέρειες του πλοίου: οι γραμμές του σχεδίου του αφήνουν να φανεί το σύστημα σύνδεσης της τρόπιδος με το έμβολο και το ποδόστημα. Επίσης, στην απόληξη του πετσώματος, ξεχωρίζει μία καμπύλη γραμμή που προφανώς θέλει να αποδώσει την καμπυλότητα ("φούσκωμα") του σκαριού στο σημείο αυτό. Αντίστοιχο παράδειγμα απόδοσης της απόληξης του πετσώματος στην πλώρη, υπάρχει και στο πλοίο που εικονίζεται στο αττικό αγγείο από το Royal Ontario Museum στο Τορόντο (710-700 π.Χ.)³.

Η ερμηνεία των παραπάνω εικονιζόμενων κατασκευαστικών στοιχείων μας οδηγεί στο συμπέρασμα ότι το έμβολο αποτελούσε προέκταση της τρόπιδος του πλοίου, ενώ το ποδόστημα εισχωρούσε μέσα στη βάση του εμβόλου ενισχύοντάς το κατακόρυφα: το τρίγωνο που σχηματίζεται από τις γραμμές της τρόπιδος, του ποδοστήματος και του πετσώματος, πρέπει να ήταν "γεμισμένο" με επιμέρους ξύλινα στοιχεία.

Τα πλοία του κρατήρα της Μερέντας δεν βρίσκουν ακριβή παράλληλα σε καμία από τις γνωστές παραστάσεις πλοίων της εποχής. Η έλλειψη απόδοσης οποιουδήποτε στοιχείου προοπτικά, απομακρύνει πολύ τα πλοία του κρατήρα της Μερέντας από τις παραστάσεις των πλοίων σε αγγεία του εργαστηρίου του Διπύλου. Εδώ, τα πλοία είναι ιδωμένα από



Εικ. 3. Το πλοίο Α (φωτ. Ν. Τσούχλος).

το πλάι, με ρεαλιστική προοπτική, κάτι που συμβαίνει πολύ σπάνια στη Γεωμετρική τέχνη. Για το λόγο αυτό, το κοντινότερο γνωστό παράλληλό τους βρίσκεται στο πλοίο του αττικού γεωμετρικού κρατήρα του Μουσείου του Λούβρου (αρ. 522)⁴. Στην περίπτωση όμως της

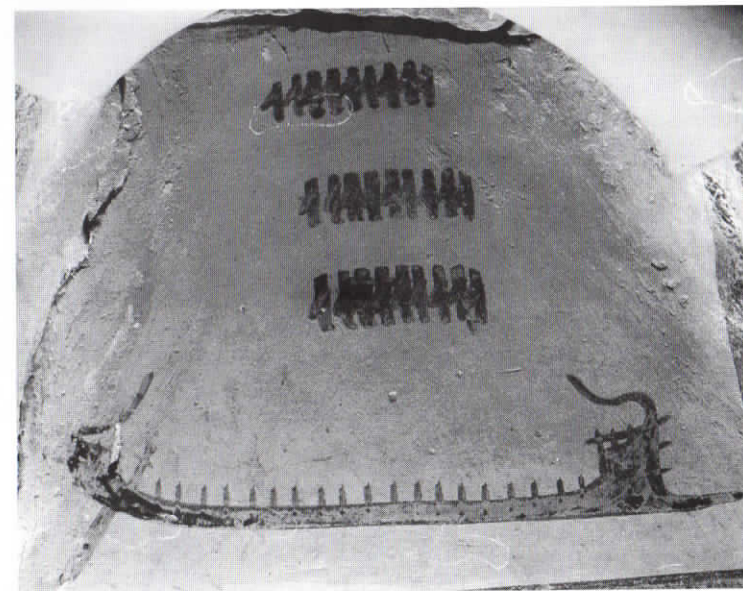

Εικ. 4. Το πλοίο Β (φωτ. Ν. Τσούχλος).

Μερέντας, δεν εικονίζονται ούτε κωπηλάτες, ούτε κουπιά, ούτε βέβαια ιστός ή ιστίο. Παρατηρούμε ότι ο ζωγράφος του κρατήρα της Μερέντας, αφαίρεσε όλα τα κινητά εκείνα στοιχεία που θα βάρυναν την παράσταση, επιλέγοντας να εικονίσει ρεαλιστικά το σκαρί με τους σκαρμούς για τα κουπιά, καθώς και το εντυπωσιακό κουπί-πηδάλιο στην περίπτωση του πλοίου Β.

Τέλος, κάποια ομοιότητα υπάρχει στο ελαφρό ανασήκωμα του σκαριού κατά το τελείωμα της πρύμνης (για την προστασία του πηδαλιούχου) με τα αντίστοιχα που εικονίζονται στα πλοία του αττικού γεωμετρικού κρατήρα του Μητροπολιτικού Μουσείου της Ν. Υόρκης⁵.

Σύμφωνα με την παραπάνω ανάλυση, μπορούμε με μεγάλη βεβαιότητα να συμπεράνουμε ότι τα δύο πλοία του κρατήρα της Μερέντας, στην περίπτωση που οι σκαρμοί αποτελούν απολήξεις των νομέων, παριστάνουν μονήρεις με είκοσι περίπου κωπηλάτες από την κάθε πλευρά⁶ (συνολικά δηλαδή σαράντα), ή στην αντίθετη περίπτωση, μονήρεις με παρεξαιρεσία, με τον ίδιο αριθμό κωπηλατών⁷.

Σημειώσεις:

- Ευχαριστώ θερμά την Β' ΕΠΚΑ και τον τότε Προϊστάμενο κ. Β. Πετράκο για την άδεια μελέτης και δημοσίευσης του κρατήρα της Μερέντας και ιδιαίτερα την Καθηγήτρια κα Ν. Κούρου για την πολύτιμη βοήθειά της στη μελέτη του εκθέματος.

1. Για τη θέση, βλ. Παπαδημητρίου 1961, σ. 30-37 και Coldstream 1979, σ. 35, 78, 133, 376.
2. βλ. van Doorninck 1982, σ. 277-9, εικ. 1-3· Πρωτογεωμετρικός κρατήρας, Μουσείο Αλικαρνασού, (αρ. 4) και L. Basch 1987, σ. 171-2, εικ. 353, Αττικός ΥΓΙ κρατήρας, Λούβρο A517.
3. Basch 1987, σ. 184-187, εικ. 388Α και 392.
4. Basch 1987, σ. 173-175, εικ. 362.
5. Basch 1987, σ. 178-179, εικ. 374.
6. Basch 1987, σ. 195-196, εικ. 417Β.
7. Basch 1987, σ. 195-196, εικ. 417C.

ΒΙΒΛΙΟΓΡΑΦΙΑ

- Coldstream, J. N., 1968: *Greek Geometric Pottery, A survey of Ten Local Styles and their Chronology*, London.
- Coldstream, J. N., 1979: *Geometric Greece*, London
- Basch, L., 1987: *Le musée imaginaire de la marine antique*, H.I.P.N.D, Athènes.
- Kirk, G. S., 1949: "Ships on Geometric Vases", *BSA* 44, σ. 93-153.
- Μπρούσκαρη, Μ., 1979: *Από τον αθηναϊκό Κεραμικό του 8ου π.Χ. αιώνα*, Αθήνα.
- Παπαδημητρίου, Ι., 1961: "Μυρρινούς", *Το Έργον της Αρχαιολογικής Εταιρείας* (1960).
- van Doorninck, Jr. F. H., 1982: "Protogeometric longships and the introduction of the ram", *I.J.N.A.*, 11.4: 277-286.

ΥΠΟΒΡΥΧΙΑ ΑΡΧΑΙΟΛΟΓΙΚΗ ΕΡΕΥΝΑ ΣΤΗ ΜΕΘΩΝΗ ΠΥΛΙΑΣ

Η Εφορεία Εναλίων Αρχαιοτήτων ανακοίνωσε, ότι συνεχίστηκε κατά το 1994, για δεύτερη περίοδο, η υποβρύχια αρχαιολογική έρευνα στη Μεθώνη Πυλίας.

Κατά τις εργασίες της περιόδου, που διήρκησαν από τις 12 Σεπτεμβρίου έως και τις 7 Οκτωβρίου 1994, έγινε η προεργασία αποτύπωσης νέας ευρείας συστάδας οικοδομικών λειψάνων του καταποντισμένου οικισμού, που επανεντοπίστηκαν ύστερα από μετακίνηση της επιφανειακής άμμου που τα κάλυπτε προηγουμένως.

Στο χώρο των προϊστορικών οικοδομικών λειψάνων, που είχε αποτυπωθεί την προηγούμενη χρονιά, διανοίχθηκε μία πρώτη ανασκαφική τομή, η οποία έδωσε κεραμικά ευρήματα (όστρακα και μεγάλα θραύσματα αγγείων) και οστά. Παράλληλα, στην ίδια περιοχή, ανασκάφηκε και ανελκυσθήκη μικρός ταφικός πίδακας που βρέθηκε ενταφιασμένος, κάτω από το επίπεδο του δαπέδου, στην εσωτερική γωνία ενός περικλειστού χώρου (δωματίου;). Περιείχε εγχυτρισμό νεκρού παιδικής ηλικίας.

Τα αγγεία της ανασκαφικής τομής και ο ταφικός πίδακας χρονολογούνται στη Μεσοελλαδική περίοδο. Κατά πάσα πιθανότητα, τα ευρήματα αυτά έχουν σχέση με τα χερσαία κατάλοιπα της ίδιας περιόδου, που έχουν ανασκαφεί το 1968 στο Νησακούλι Μεθώνης, από τον αρχαιολόγο Άγγελο Χωρέμη. Στην έρευνα του 1994, επιβεβαιώθηκε η αρχική υπόνοια ότι ο συγκεκριμένος χώρος έχει υποστεί καταστροφή από σεισμούς. Ελήφθησαν, επίσης, στοιχεία προσδιορισμού θέσεως τριών ναυαγίων ιστορικών χρόνων, που βρίσκονται στον ίδιο χώρο. Τα ναυάγια αυτά πιθανότατα αποτελούν λείψανα Οθωμανικών πλοίων που πυρπολήθηκαν από τον Μισαώλη κατά την διάρκεια της Ελληνικής Επανάστασης. Η έρευνα διεξήχθη από κλιμάκιο της Εφορείας Εναλίων Αρχαιοτήτων, υπό τη διεύθυνση του αρχαιολόγου Ηλία Σπονδύλη. Συμμετείχαν οι Η. Κυριακόπουλος, Ε. Παπαδήμα, Μ. Ανδρουτσάκη, Η. Κούβελας, Θ. Τρουπάκης, Π. Χρονόπουλος, Ν. Σαπουντζής και Ε. Γκικίτζας.

Η διεξαγωγή της έρευνας διευκολύνθηκε σημαντικά από τις εγκαταστάσεις της Εφορείας στο Φρούριο της Πύλου.

Μεθώνη. Εικόνα από την ανασκαφή του ταφικού πίδακα.



Σέμνη Παπασυριδίου - Καρούζου 1897 — 1994



Φωτ. από το περιοδικό HOROS, τμή. 2, 1984

Αιωνόβια σχεδόν, έκλεισε τον γήινο κύκλο της ζωής της στις 8-12-1994 η πιο μεγάλη Ελληνίδα αρχαιολόγος Σέμνη Καρούζου, που ήταν ένα από τα πρώτα επίτιμα μέλη του Ινστιτούτου μας.

Με τον θάνατό της έσβησε όλη η παλιά γενιά των μεγάλων αρχαιολόγων, καθώς ήταν η πρώτη γυναίκα που είχε προσληφθεί στην Αρχαιολογική Υπηρεσία.

Γόνος αστικής, πελοποννησιακής οικογένειας, γεννήθηκε στην Τρίπολη, όπου έμεινε όμως ελάχιστα και στη συνέχεια ακολούθησε τις συχνές μετακινήσεις της οικογένειας του στρατιωτικού πατέρα της: Καλαμάτα, Πύργος Ηλείας, Μεσολόγγι, Ζάκυνθος, Σύρα, Βόλος, Χαλκίδα, Αθήνα.

Αντίστοιχα ποικίλα ήταν και τα σχολεία που φοίτησε, δείχνοντας πρώιμα την εξαιρετική της φιλομάθεια και ευφυΐα.

Αυτά τα προσόντα εκτιμώντας οι αρχαιολάτρες δικοί της, την έγραψαν στη Φιλοσοφική Σχολή του Πανεπιστημίου Αθηνών, πράγμα σπάνιο για γυναίκα την εποχή εκείνη. Ευτύχησε να έχει εξαι-

ρετους δασκάλους, από τους οποίους η ίδια θαύμαζε και εκτιμούσε περισσότερο τον Χρήστο Τσούντα.

Όμως δεν περιορίστηκε στη σχολαστική παιδεία του Πανεπιστημίου. Η λογοτεχνία, η μουσική, η αρχιτεκτονική και οι εικαστικές τέχνες ήταν στους κύκλους των ενδιαφερόντων της και φρόντιζε να συμπληρώνει τις γνώσεις της με προσωπική μελέτη και συζητήσεις με άλλους ανήσυχους νέους, που αποτελούσαν τη φοιτητική συντροφιά της. Ανάμεσά τους ξεχώριζε ο μελλοντικός της σύζυγος και μεγάλος αρχαιολόγος Χρήστος Καρούζος.

Έτσι πάνοπλη, με ευρεία γλωσσομάθεια και εγκυκλοπαιδική μόρφωση, πέτυχε στο διαγωνισμό που προκηρύχθηκε για μία (!) θέση Επιμελήτη Αρχαιοτήτων και μπίκε στην Υπηρεσία το 1921 για να υπηρετήσει επί 43 ολόκληρα χρόνια, μέχρι το 1964.

Τοποθετήθηκε αρχικά στο Εθνικό Μουσείο και εκτός από σύντομα διαλείμματα γόνιμης υπηρεσίας σε άλλες περιοχές (Κρήτη, Ερέτρια, Βόλο, Αργολίδα) παρέμεινε σ' αυτό μέχρι την αναγκαστική λόγω νόμου συνταξιοδότησή της.

Στα χρόνια 1928-1930 έκανε μεταπτυχιακές σπουδές στα Πανεπιστήμια Μονάχου, Βερολίνου και Ρώμης, ταξιδεύοντας παράλληλα στα μεγάλα ευρωπαϊκά κέντρα "θεωρίας είνεκεν".

Η συνναστροφή της με σπουδαίους ανθρώπους του καιρού της, διαφόρων ειδικοτήτων, ήταν μια πρόσθετη πηγή πλουτισμού των γνώσεων και διεύρυνσης των πνευματικών οριζόντων.

Με την οξύτατη παρατηρητικότητα, την εκπληκτική μνήμη και την ευρύτατη ανθρωπιστική παιδεία πλησίαζε και εξέταζε ολόπλευρα τα έργα της αρχαίας τέχνης. Γι αυτό και τα γραπτά της δεν περιορίζονται σε ξερές σχολαστικές περιγραφές, αλλά αποτελούν διεισδυτικές πραγματείες για τα έργα που περιγράφει. Εργογραφία της Σέμνης Καρούζου (σχεδόν πλήρη) μπορεί κανείς να βρει στο τεύχος "Βιώματα και Μνημόσυνα" που έγραψε η ίδια και που κυκλοφόρησε ως συμπλήρωμα

του τόμου 2 του περιοδικού HOROS (Αθήνα 1984).

Την απασχόλησαν όλα σχεδόν τα είδη της αρχαίας τέχνης. Εκεί όμως που αναδείχθηκε κορυφαία, ήταν στη μελέτη της κεραμικής, στην οποία αφιέρωσε 5 μονογραφίες και τα περισσότερα από τα 130 άρθρα της σε επιστημονικά περιοδικά. Βιβλία η άρθρα της για την Ενετοκρατία, τον Κλασικισμό, το Ναύπλιο, τα Ταξίδια της στην Ιταλία και για διάφορες προσωπικότητες, δείχνουν την ποικιλία των γνώσεων και των ενδιαφερόντων της, πέρα από την Αρχαιολογία.

Άνθρωπος βαθειά δημοκρατικός, είχε ενστερνισθεί το δημοτικιστικό κίνημα και τα κείμενά της, όπως άλλωστε και τα κείμενα του Χρήστου Καρούζου, αποτελούν υπόδειγμα γλαφυρού ύφους και επιστημονικής ακριβολογίας.

Εκτός όμως από το συγγραφικό της έργο, πολύτιμη ήταν η συμβολή της Σέμνης Καρούζου στην εξασφάλιση των αρχαίων του Εθνικού Μουσείου όταν ξέσπασε ο πόλεμος και στην υποδειγματική επανέκθεσή τους, με τη σοφή καθοδήγηση του Χρήστου Καρούζου, όταν ειρήνευσε ο τόπος.

Οι επανεκθετικές εργασίες αποτέλεσαν σχολείο και φυτώριο για πολλούς νέους αρχαιολόγους. Άλλωστε οι σχέσεις της Σέμνης Καρούζου με τους νέους ήταν πάντα φιλικές. Αυστηρή όταν διαπίστωνε αμέλεια και προχειρότητα, πρόθυμη όμως να συμβουλευτεί και να βοηθήσει όταν έβλεπε να υπάρχει το μεράκι και η σπιθα της έρευνας.

Η θαρραλέα της στάση κατά τη διάρκεια της δικτατορίας της κόστισε την δίχρονη στέρηση του διαβατηρίου της, γεγονός που προκάλεσε διεθνή αντίδραση. Άλλωστε πάντα η Σέμνη Καρούζου ήταν ευπρόσδεκτη ομιλήτρια σε μεγάλα ξένα πνευματικά ιδρύματα, που την τιμούσαν και την σέβονταν.

Τιμημένη και από τους πολλούς της φίλους έφυγε σε βαθειά γεράματα, αφού "μπόρεσε να συμπορευθεί στη ζωή της με ζηλευτή εντιμότητα σκέψης και δράσης".

Χαράλαμπος Β. Κριτζάς



ΙΝΣΤΙΤΟΥΤΟ ΕΝΑΛΙΩΝ ΑΡΧΑΙΟΛΟΓΙΚΩΝ ΕΡΕΥΝΩΝ

ΕΤΟΣ ΙΔΡΥΣΕΩΣ: 1973

ΔΙΟΙΚΗΤΙΚΟ ΣΥΜΒΟΥΛΙΟ

ΑΝΤΙΠΡΟΕΔΡΟΣ

Ηλίας Σπονδύλης

ΠΡΟΕΔΡΟΣ

Νίκος Τσούχλος

ΓΕΝ. ΓΡΑΜΜΑΤΕΑΣ

Γιάννης Βήχος

ΤΑΜΙΑΣ

Δημήτρης Κουρκουμέλης

ΣΥΜΒΟΥΛΟΙ

Χρήστος Αγουρίδης
(επί οικονομικών θεμάτων)

Σταύρος Βοσυνιώτης
(επί τεχνικών θεμάτων)

ΕΙΔ. ΓΡΑΜΜΑΤΕΑΣ

Γιάννος Λώλος

ΕΠΙΤΙΜΑ ΜΕΛΗ

† Σέμνη Καρούζου
Βάσος Καραγιώργης
† Κωνσταντίνος Βάρφης
Jacques-Yves Cousteau

ΕΞΕΛΕΓΤΙΚΗ ΕΠΙΤΡΟΠΗ

Χαράλαμπος Κριτζάς
Χάρης Τζάλας
Γιώργος Μασσέλος

ΤΜΗΜΑΤΑ

ΤΜΗΜΑ ΔΗΜΟΣΙΩΝ ΣΧΕΣΕΩΝ
Υπεύθυνος: Αχιλλέας Λαγοπάτης
ΝΟΜΙΚΟΣ ΣΥΜΒΟΥΛΟΣ
Χρήστος Πετρόπουλος

ΧΟΡΗΓΟΙ 1992

Πολεμικό Ναυτικό - Υπουργείο Πολιτισμού - Ίδρυμα Ι. Φ. Κωστοπούλου (Γιάννης Κωστόπουλος) - Costamare Shipping Co (Βασίλης Κωνσταντακόπουλος) - Shell Company (Hellas Ltd) - ΗΠΕΙΡΩΤΙΚΗ ΑΤΜΟΠΛΟΪΑ (Ανδρέας Ποταμιάνος) Κουτσουράκης-Ελευθεριάδης ΕΠΕ - NASCO KARAOGLAN HELLAS ΕΠΕ - Κοινοπραξία Υδροπτερυγίων (Γεώργιος Λιβανός) Ι. Μπουτάσης & Υιός Α.Ε. - Δ.Ε.Π. Α.Ε. - KODAK (Near East) Inc. - BP Greece Ltd - Ελληνικό Κέντρο Καταδύσεων ΠΑΝΟΡΑΜΑ Πολιτιστική Εταιρεία - TAG Heuer Ελλάδος - Υπουργείο Υγείας, Πρόνοιας - Ελαΐς Α.Ε. Ι&Σ. Σιλαβενίτης Α.Ε.Ε. - Ε. Καστριώτης & Σια Ο.Ε.

ΠΡΟΣΩΡΙΝΗ ΔΙΕΥΘΥΝΣΗ: Ι.ΕΝ.Α.Ε., Αλεξάνδρου Σούτσου 4, Αθήνα 106 71
τηλ: 3603662 - FAX 6450033, 3225075